



PROJEKTBEKRIVELSE FOR LANDANLÆG TIL KRIEGERS FLAK II HAVVINDMØLLEPARK

Mere Havvind 2030 – Kriegers Flak II Havvindmøllepark

Indhold

1. Indledning.....	4
1.1 Baggrunden for projektet	4
1.2 Beliggenhed	5
1.3 Projektet	5
1.3.1 Kabelanlæg	6
1.3.2 Ny kompenseringstation	6
1.3.3 Ny koblingsstation	6
1.3.4 Linjeføring på land	6
2. Kabelanlæg i åben grav 220 kV	8
2.1 Anlægsfase.....	10
2.1.1 Åben Kabelgrav.....	10
2.1.2 Udlægning af kabelanlæg ved åben grav	11
2.1.3 Rørlægning af kabelanlæg	12
2.1.4 Jordoplæg forskudt langs linjen.....	13
2.1.5 Muffegrav	13
2.1.6 Forundersøgelser.....	14
2.1.7 Forberedende arbejder	15
2.1.8 Tørholdelse af kabelgrav	16
2.1.9 Midlertidige arbejdsarealer	17
2.1.10 Maskiner til anlægsarbejdet	20
2.1.11 Varighed	21
2.1.12 Belysning	21
2.1.13 Transporter	22
2.1.14 Materialer	22
2.2 Driftsfase.....	22
2.2.1 Arealer og rettigheder	23
2.2.2 Synlige anlæg over terræn	23
2.2.3 Magnetfelter	23
2.2.4 Støj.....	24
2.2.5 Vedligeholdelse og tilsyn	24
3. Styret underboring	25
3.1 Anlægsfase.....	26
3.1.1 Udførelse af styret underboring.....	26
3.1.2 Forundersøgelser af jordbundsforhold	31
3.1.3 Tørholdelse af boregruber.....	31
3.1.4 Midlertidige arbejdsarealer.....	31
3.1.5 Midlertidige adgangsveje	32
3.1.6 Maskiner	32
3.1.7 Varighed	32
3.1.8 Transporter.....	32
3.1.9 Håndtering af jord og boremudder	33
3.1.10 Materialer	33

3.2	Driftsfase.....	34
3.2.1	Arealer og rettigheder	34
4.	Højspændingsstationer	35
4.1	Ny kompenseringstation	35
4.1.1	Anlægsfase	37
4.1.2	Driftsfase	40
4.1.3	Planlægning	40
4.2	Ny koblingsstation ved POC	41
4.2.1	Anlægsfase	42
4.2.2	Driftsfase	45
4.2.3	Planlægning	45
5.	Tidsplan	47

1. Indledning

Som grundlag for Energinets ansøgning om opstart af miljøvurdering i medfør af Miljøvurderingsloven er følgende projektbeskrivelse udarbejdet for projektet Mere Havvind 2030. Beskrivelsen indeholder en redegørelse for de anlæg, som dette projekt indeholder.

1.1 Baggrunden for projektet

Baggrunden for projektet er et pålæg til Energinet om tilslutning af en kommende havvindmøllepark i Østersøen, Kriegers Flak II, se Figur 1-1, hvor Energinet har peget på en ny 400 kV-station som tilslutningspunkt. Etableringen af en ny Energinet højspændingsstation håndteres i særskilt projekt.

Med Finansloven for 2022 og med Klimaaf tale om grøn strøm og varme 2022 er det blevet besluttet, at der udbydes nye områder til havvindmølleparker til etablering inden udgangen af 2030. Den 30. maj 2023 er der truffet endelig beslutning om placering og rammer for parkerne, der skal kunne rumme mindst 6 GW havvind.

Klima-, Energi- og Forsyningsministeren har besluttet ved pålæg til Energinet at igangsætte forundersøgelserne for fem områder i Nordsøen, Kattegat og Østersøen. Energinet pålægges desuden at etablere nettilslutningsanlæggene på land samt de nødvendige netforstærkninger.



Figur 1-1 Område for en kommende havvindmøllepark i Østersøen (Kriegers Flak II).

1.2 Beliggenhed

Projektet strækker sig fra omkring syd for Rødvig på Sjællands sydøstkyst til den nye højspændingsstation nord for Ringsbjerg med en forventet længde af linjeføring mellem punkterne på ca. 30 km, Figur 1-2.

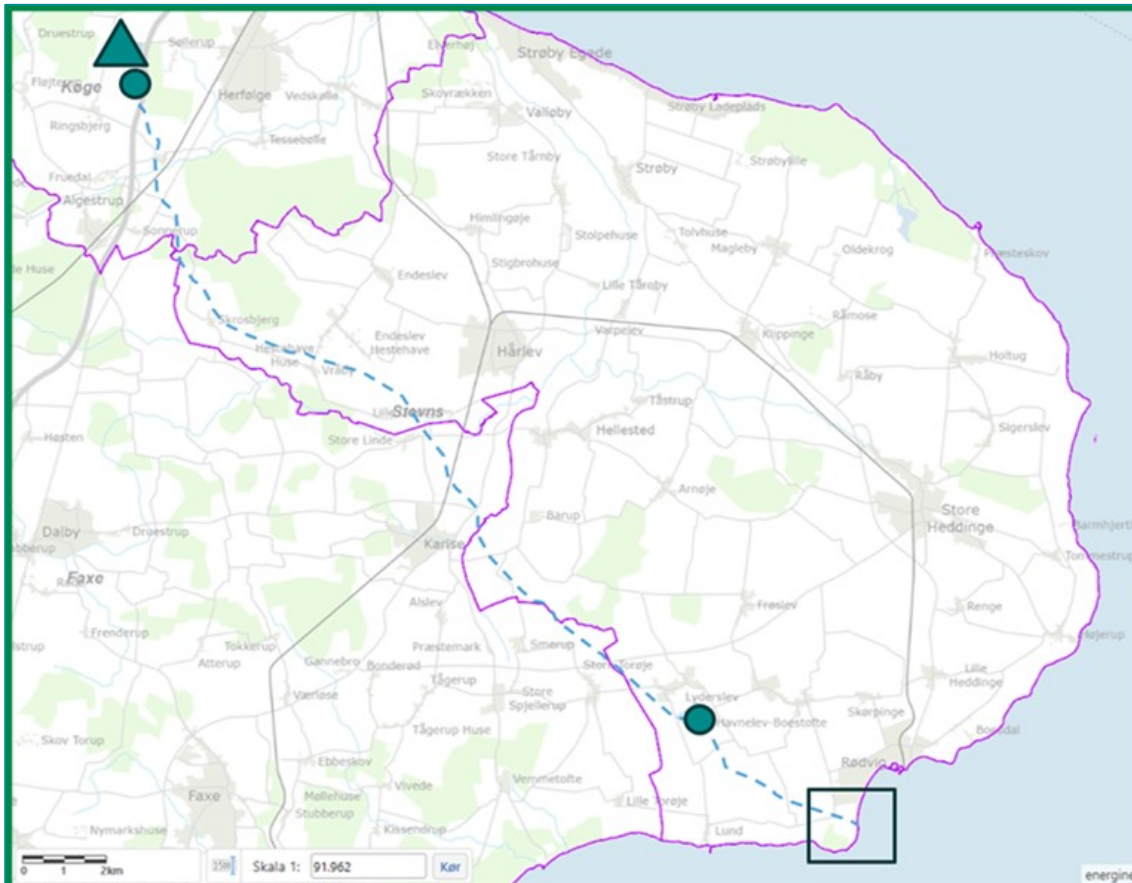

Figur 1-2 Placering af projektet Mere Havvind 2030 Kriegers Flak II, hvor firkanten angiver placering af ilandføringspunktet, cirklerne angiver placering af koncessionsvindens anlæg (syd: kompenseringsstation, nord: koblingsstation) og trekanten angiver placering af en ny Energinet højspændingsstation nord for Ringsbjerg. Den stiplede linje angiver den forventede placering af landkabeltracé og lilla linje angiver kommunegrænserne mellem Køge, Faxe og Stevns Kommune. Yderligere detaljer om land-kabeltracé og stationsarealer kan findes her: <https://endk.maps.arcgis.com/apps/webappviewer/index.html?id=509e2db373bf42f1beebf5a52a028572>

1.3 Projektet

Projektet er karakteriseret ved følgende:

- Etablering af nyt dobbelt 220 kV kabelanlæg (forventede spændingsniveau)
- Etablering af ny kompenseringsstation
- Etablering af ny koblingsstation

Det samlede projektområde kan ses på kortbilag. På kortbilaget er det foreløbige trace vist samt et 100 meter bredt projektområde (bælte for linjeføring), hvor kablet skal etableres indenfor. Inden for projektområdet vil der ligeledes

skulle etableres midlertidige arbejdsarealer og selve arbejdsbæltet på 35 m (se Figur 2-1) langs traceet skal holdes indenfor dette område. På kortbilaget er de forslag til stationsplaceringer, som er valgt i dialog med kommunen, ligeledes vist.

1.3.1 Kabelanlæg

Projektet omfatter etablering af ca. 30 km 220 kV kabelanlæg i to systemer af tre kabler hver, fra ilandføringspunktet til ny kompenseringsstation og videre til koblingsstation. Herfra etableres der 400 kV kabler over en strækning på 0,5-1 km ind til Energinets nye højspændingsstation (afhængig af placeringen af de tekniske anlæg).

1.3.2 Ny kompenseringsstation

Nær ved ilandføringspunktet skal der etableres en kompenseringsstation som et indendørs GIS-anlæg (Gas Insulated Switchgear) samt udendørs komponenter. Arealreservationen for stationen er ca. 155 x 155 m. Heri er indeholdt et stationshegn og evt. beplantningsbælte.

1.3.3 Ny koblingsstation

Nær ved tilslutningspunktet (Point of Connection, POC) i Energinets nye højspændingsstation skal der etableres en koblingsstation som et udendørs AIS-anlæg. (Air Insulated Switchgear) Arealreservationen for stationen er ca. 400 x 180 m. Heri er indeholdt et stationshegn og evt. beplantningsbælte.

1.3.4 Linjeføring på land

Linjeføringen for kabelanlæggene fastlægges ud fra et ønske om at forbinde ilandføringspunktet og højspændingsstationerne ad den kortest mulige vej, for derved at lægge beslag på mindst muligt areal og alt andet lige, at minimere konflikter med andre arealinteresser. Derfor trækkes en linje fra de to punkter over landskabet og herefter tilrettes linjeføringen i forhold til de arealinteresser, der findes i landskabet.

1.3.4.1.1 Principper for fastlæggelse af linjeføringen

Kabelanlægget anlægges efter forskellige standardmetoder f.eks. åben grav eller underboring. Anlægsmetoden har betydning for, hvor linjeføringen er lagt. I det følgende skema, se Tabel 1-1, er beskrevet, hvilke principper fastlæggelsen af linjeføringen er lavet ud fra. I de efterfølgende kapitler om anlægs- og driftsfasen vil det fremgå, hvordan anlægget etableres, herunder de nævnte standardanlægsmetoder.

Tabel 1-1. Principper for fastlæggelse af linjeføringen

Emne	Generelt hensyn
Kommuneplan, lokalplan og landsplandirektiv	Bestemmelser og retningslinjer i planerne respekteres i vides muligt omfang.
Veje og jernbaner	Offentlige veje og jernbaner krydses med underboring.
Beboelse og anden følsom anvendelse	Linjeføringen undgår samlet bebyggelse i landzone og holder afstand til beboelse. Herligheder (f.eks. haver el. damme) undgås, eller anlægsmetoden tilpasses ud fra en konkret vurdering.
Landbrug	Der holdes afstand af hensyn til udvidelse af bedriften.

	Specialafgrøder (f.eks. juletræsproduktion/frugtplantage/bærproduktion) undgås eller anlægsmetoden tilpasses ud fra en konkret vurdering.
Erhverv	Erhverv respekteres på lige fod med landbrugsejendomme.
Natur	Anlægsmetoden tilpasses efter en konkret vurdering.
Bilag IV-arter	Anlægsmetoden tilpasses efter en konkret vurdering.
Vandløb	Krydses som udgangspunkt med styret underboring.
Lavbundsarealer og potentielle vådområder	Linkboksbrønde og andre overjordiske anlæg placeres som udgangspunkt ikke i disse områder. Anlægsmetode tilpasses lokale forhold, såsom f.eks. blødbund.
Råstofområder	Så vidt muligt undgås eller minimer påvirkning af den tilgængelige ressource. Linjen kan f.eks. lægges langs veje, bygninger/andre arealinteresser eller i kanten af råstofområdet.
Skov	Undgås eller minimer reduktion af skovarealer ved tilpasning af anlægsmetoden. Skovbryn ryddes ikke, men passerer med underboring.
Diger og levende hegn	Krydses så vidt muligt vinkelret. Samlingspunkt for flere hegn undgås. Anlægsmetoden tilpasses i forhold til hegnets betydning (beskyttelse, spredningskorridorer, store træer, landskab). Hegn langs offentlig vej krydses altid ved styret underboring i sammenhæng med vej-krydsningen.
Høje genstande i landskabet	Hensyn til beskyttelsen af kabelanlægget for lynnedslag.
Jordforurening	Undgås, hvis der er risiko for beskadigelse af kabelanlæg. Anlægsmetoden kan være konkret begrundet.
Kulturarv	Fredede fortidsminder undgås så vidt muligt.
Klimasikring	Linkboksbrønde, muffe og andre overjordiske anlæg sikres mod oversvømmelse.

2. Kabelanlæg i åben grav 220 kV

I beskrivelsen af linjeføringen for kabelanlægget indgår alle nødvendige tekniske komponenter som tilsammen sikrer kabelanlæggets drift.

Et kabelanlæg består af:

- To kabelsystemer
- Et antal muffer til at samle kabelenderne med
- Linkbokse
- Fiberbrønde
- Føringsrør til fiber og styrekabler
- Markeringspæle

Et kabelsystem består af 3 individuelle kabler, et kabel for hver fase, som tilsammen leder strømmen. De 3 kabler ligger ved siden af hinanden i samme kabelgrav. I dette projekt skal der etableres 2 systemer. De 2 systemer skal etableres i hver deres kabelgrav med en indbyrdes minimumsafstand på 10 m for at sikre, at varmeafgivelsen fra systemerne ikke begrænser den effekt hvert system kan overføre (Figur 2-1).

I kabelgraven etableres desuden 1-2 fiberkabler, som trækkes i et $\varnothing 40$ mm plastrør, samt dækbånd i plast og advarsel-net. Fiberkablerne lægges ned ved siden af eller lige over elkablerne.

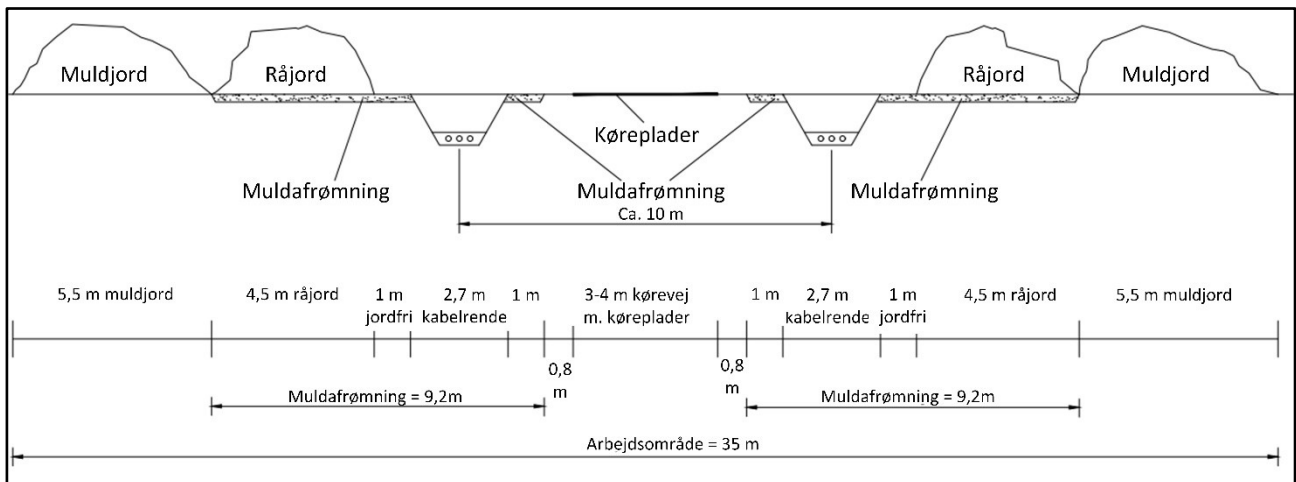

Figur 2-1. Princip for tværsnit af anlægsbælte til to 220 kV kabelsystemer

Kablerne skal samles med muffer. Ved nogle kabelmuffer er det nødvendigt at installere linkbokse, som indeholder udstyr til jording af kabelskærme og tilhørende overspændingsafledere. Disse linkbokse kan være nedgravede eller ført over terræn i via brønde, og skal kunne tilgås for regelmæssige eftersyn og ved behov som evt. fejlsøgning på kabelanlægget (Figur 2-2).



Figur 2-2 Eksempelfoto af linbokse i terræn.

De overjordiske brønde kan tilgås under normalt vedligehold uden opgravning, og kan ses over terræn i form af en betonbrøndring, som rækker ca. 30 cm over terræn. De underjordiske linkbokse kan om nødvendigt kræve frilægning inden de kan tilgås. Linkboksbrønde placeres i levende hegn eller andre steder uden for landbrugsarealer af hensyn til landbrugsdriften. Linkboksbrønde kan ikke placeres tæt på veje, da disse krydses ved underboring.

I forbindelse med anlæg af kabelsystemet anlægges samtidigt et højkapacitets optisk fiberkabel. Fiberkablet trækkes samtidigt med højspændingskablerne og samles i fiberbrønde. Fiberbrønde vil være placeret i læhegn eller vejside og vil ligge i terræn med et cirka 40x80 cm aluminiumsdæksel (Figur 2-3).



Figur 2-3 Eksempel på fiberbrønd i terræn

2.1 Anlægsfase

Anlægsarbejdet kan udføres på forskellige måder. I anlægsfasen kan der vise sig behov for at tilpasse anlægsmetoden, hvis f.eks. manglende plads, hensyn til borgernes private adgangsforhold eller trafikforhold begrundet det eller for at forebygge konflikt med arealbindinger eller andre regulerede forhold.

2.1.1 Åben Kabelgrav

Ved kabellægning af 2 parallelle systemer i åben kabelgrav kræves et arbejdsbælte på ca. 35 m, se tværsnit af arbejdsbælte i Figur 2-1. Kabelgravens tværsnit er vist på Figur 2-4. Anlægsarbejdet udføres fra kørevejen imellem de to kabelgrave og jordoplaget ligger på udvendig side af begge kabelgrave. Arbejdet indledes med muldafrømning af et ca. 9,2 m bælte. Efterfølgende udgraves kabelgraven i råjorden. Kabelgraven er ca. 2,7 m bred i toppen, ca. 1,2 m bred i bunden og ca. 1,5 m dyb. Afrømmet og opgravet jord vil blive opdelt i muldjord og råjord.

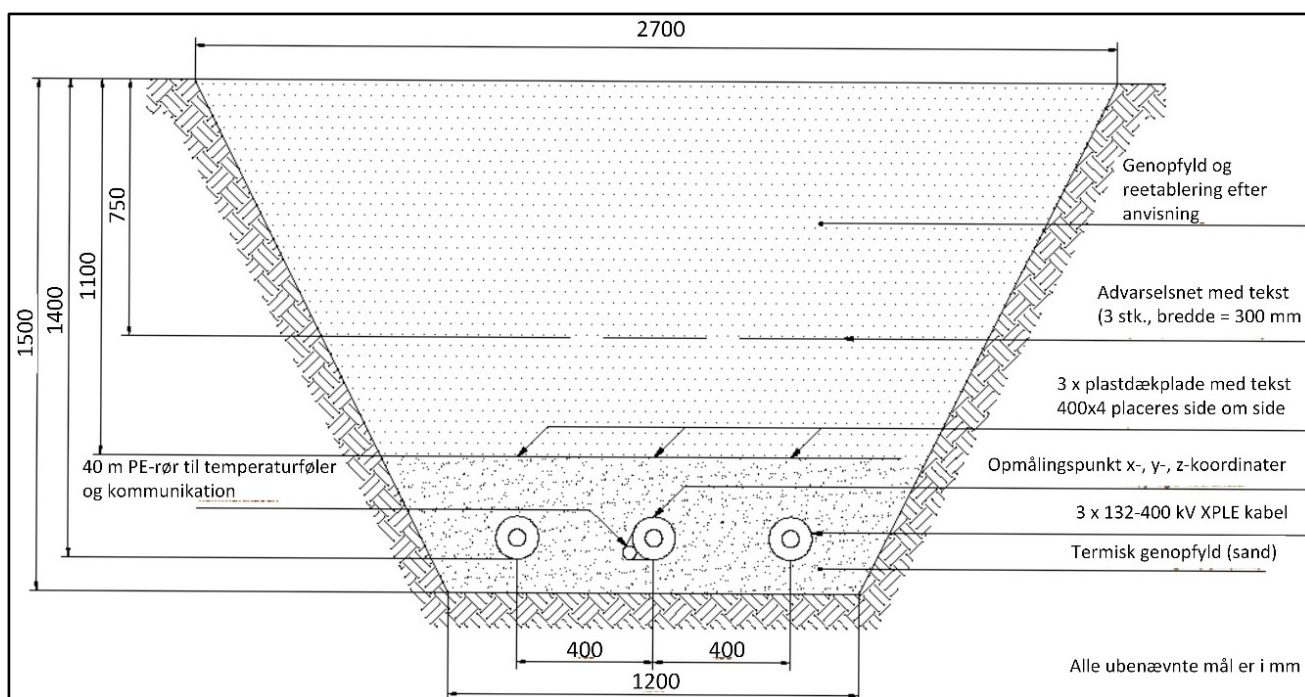

Figur 2-4. Principtværsnit af kabelgrav med flad forlægning

I bunden af kabelgraven lægges et ca. 10 cm tykt komprimeret sandlag bestående af bakkesand, hvorpå kablet udtrækkes og udlægges. Oven på sandet udlægges i flad forlægning 3 parallelle kabler samt føringsrør til fiberkabel. Når kabler og fiberrør er placeret i kabelgraven, dækkes disse med 20 cm komprimeret sand. Sandet udlægges med køretøjer, der kan benytte adgangsvejen langs kabelgraven.

Sandet tippes i sanddepoter langs tracéet. Herfra transporteres sandet på mere terrængående maskiner såsom traktorer med vogn eller dumpere, videre at kørevejen ud til arbejdsområdet. Sandet udlægges med særlige sandudlægningsvogne direkte fra vognen ned i kabelgraven.

Over de 20 cm sand lægges der et kraftigt rødt dækbånd i plast til mekanisk beskyttelse af kablet, og omkring 75 cm under det færdige terræn lægges der et advarselsnet, begge med tekst, som angiver ejerskab af kabler, kontaktoplysninger mv.

Til sidst tildækkes det afrømmede område med muldjorden. Mængden af overskudsjord er meget begrænset og vil blive udjævnet i arbejdsbæltet. Se foto på Figur 2-5.



Figur 2-5 Eksempelfoto på udjævnet anlægsbælte

Under anlægsarbejdet vil arbejdsområdet være afspærret for uvedkommende færdsel af sikkerhedshensyn og for at undgå tyveri og hærværk.

Anlæg i åben grav er den generelle anlægsmetode.

2.1.2 Udlægning af kabelanlæg ved åben grav

Kabeludlægning foregår ved, at kabeltromlerne transporteres i en specialfremstillet kabelvogn, der kører tromlen ud til kabelgraven. Det spil, som skal trække kablerne ud, placeres i den modsatte ende af kabelgraven, og spilwiren trækkes hen til den første kabeltromle, derefter trækkes kablerne ud enkeltvist. Kablet trækkes ud i kabelgraven på kabelruller, så kabelkappen ikke bliver beskadiget. Udtrækning omkring sving udføres ved hjælp af specielle hjørneruller for at kablets mindste tilladelige bøjningsradius overholdes og for at sikre kablet mod at glide op ad skarpe kanter. Efter kabeludtrækningen placeres kablet i graven (se Figur 2-6).

Udtrækning af en kabellængde varer ca. 3-4 timer. Sammen med kablerne trækkes der ét eller to tomrør med ud. Senere kan der blæses kabler ind i disse rør for overvågning af kabelanlægget i drift.

Anlægsarbejdet vil foregå som en rullende proces med de forskellige aktiviteter, der skal udføres; udlægning af køreplader, afrømning af muld, opgravning af kabelgrav, nedlægning af kabelføringsrør, tildækning og opfyldning af kabelgrav, retablering af afrømmede areal og fjernelse af køreplader. Anlægsarbejdet udføres mest optimalt ved at udføre arbejdet som en kontinuerlig proces. Hvis særlige forhold gør sig gældende, er det i planlægningen af arbejdet muligt at tilrettelægge det således, at enkelte områder kan friholdes for anlægsarbejder i kortere perioder.



Figur 2-6 Kabelanlæg lagt ud i åben grav

2.1.3 Rørlægning af kabelanlæg

Rørlægning af et kabelanlæg sker ved, at der udlægges et tomt plastrør i en dimension større end kabelanlæggets dimension, så kablet kan trækkes igennem røret. Der udlægges 3 parallelle rør, et til hvert kabel. Røret fyldes med bentonit uden additiver og fyldes op med vand, for at kabelanlægget kan afgive varme under drift. Røret proppes af, så bentonitten holdes inde i røret, også efter kabelgraven er dækket til.

Rørlægningen etableres i samme grav som kabelanlæg i åben grav (se afsnit 2.1.1).

Rørlægning kan ikke anvendes, hvor der forekommer toppunkt på linjen, fordi disse toppunkter ikke kan fyldes med bentonit og vand, og derfor vil komme til at stå som luftlommer. Rørlægninger kan udelukkende benyttes, hvor kabelanlægget ligger vandret, eller med et entydigt punkt der, set fra begge rørmundinger, ligger dybere end vandret. Kabelanlægget kan under drift afgive varme i luftlommer, som virker isolerende, og derved nedsætter overføringskapaciteten af hele kabelsystemet.

Rørlægningen udstrækning er desuden begrænset af, hvor mange og hvor skarpe skiftende retninger (op/ned og eller højre/venstre), der er undervejs på den rørlagte strækning, fordi mange knæk kan umuliggøre at trække kablet inden i rører, fordi friktionen bliver for stor.

Det er ikke muligt at anlægge en rørlagt strækning igennem en skov uden først at rydde skoven så arbejdet kan udføres. Når kabelanlægget er etableret, vil skoven/hegnet/bevoksningen kunne genplantes, og der vil ikke være indskrænkninger i arter, som må plantes.

2.1.4 Jordoplæg forskudt langs linjen

På strækninger med en længde på under 50 m (f.eks. 25 m på hver side af en forhindring for det fulde anlægsbælte) kan jordoplægget lægges forskudt langs linjen, i forhold til hvor jorden er gravet op. Herved reduceres anlægsbæltet til ca. 15-20 m over længden på 50 m. Til gengæld betyder det, at opgravet jord skal lægges et andet sted, som typisk er i forlængelse af den indsnævrede strækning, hvor anlægsbæltet derfor tilsvarende må udvides.

2.1.5 Muffegrav

For hver kabellængde (1.200-1.600 m) skal kablerne samles i muffer, som monteres i kablets ender. Montering af muffer kræver kontrollerede omgivelser og udføres i et montagehus, som er en standard 20-fods container (se Figur 2-7). Det tager ca. 1 uge at samle et trefaset kabelanlæg.

Muffearbejdet kan begynde, når kablerne på begge sider af muffegraven er udtrukket. Selve muffesamlingen giver ikke anledning til installationer over terræn, da mufferne sidder monteret på kablet, og derfor vil være nedgravet i samme dybde som kablerne.

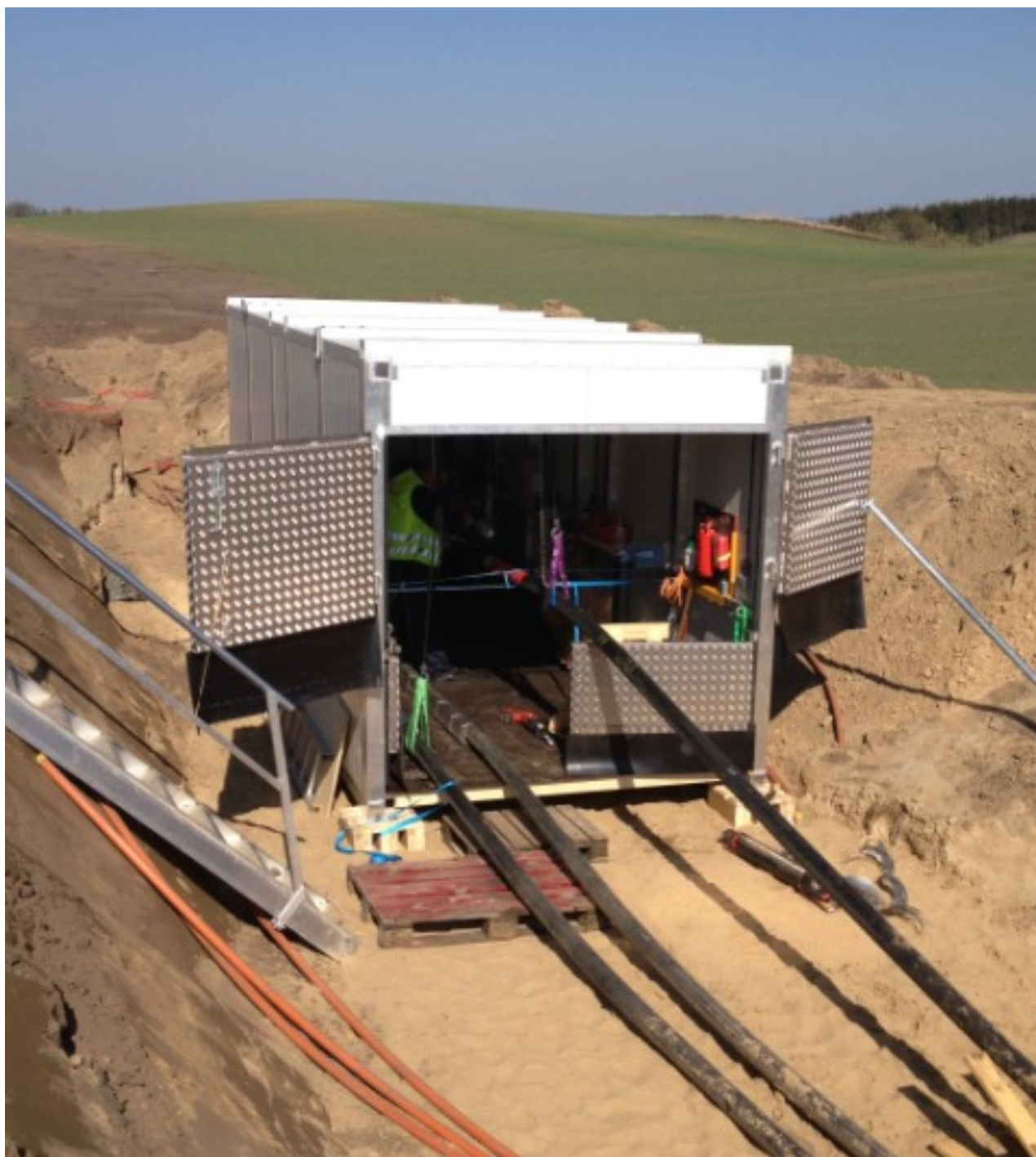

Figur 2-7 Container til montering af muffe

2.1.6 Forundersøgelser

Forundersøgelserne omfatter alle de undersøgelser, som udføres inden anlæg af den blivende tekniske installation. Forundersøgelserne kan udføres på forskellige tidspunkter i projektet. Tidspunktet og omfanget af forundersøgelserne beror på en konkret vurdering af behovet for viden i forhold til projektets design.

2.1.6.1 Arkæologiske forundersøgelser

De generelle arkæologiske forundersøgelser af fortidsminder, udover dem som er kortlagt ved arkivalsk kontrol, omfatter afrømning af muldlaget langs hele linjeføringen.

Da forundersøgelserne skal foregå i god tid inden kabellægningen, udføres de senest 6-8 uger før det øvrige anlægsarbejde. Forundersøgelserne foregår ved, at museet afrømmer muld i 2-3 meters bredde svarende til kabelgraven. Hvis der gøres fund, som kræver udgravning, vil muldafrømningen blive udvidet til maksimalt 7-8 meter, svarende til muldafrømningen for kabellægningen. Afhængig af tidspunktet tildækkes de afdækkede arealer inden kabellægningen. Dog, hvis forundersøgelserne udføres 6-8 uger før kabellægningen, vil arealerne typisk ikke blive tildækket før kabellægningen.

Hvis det lokale museum vurderer, at der er tale om væsentlige fortidsminder, kan museet beslutte at de skal udgraves. Behovet for udgravning aftales i dialog med museet og skal koordineres med anlægsarbejdet. Det kan vise sig udgravninger kan forsinke kabellægningen, og disse delstrækninger vil blive prioriteret. Alternativt vil forundersøgelserne blive igangsat i god tid inden det øvrige anlægsarbejde. I de tilfælde tildækkes det jordafrømmede bælte typisk igen inden muldafrømning i forbindelse med kabellægningen.

2.1.6.2 Forundersøgelser af jordbundsforhold

Forundersøgelser af jordbunden, som relaterer sig til etablering af styrede underboringer af beskrevet i afsnit 3.1.2.

I områder som viser sig at indeholde blødbund eller andre forhold af betydning for kabelanlægget eller anlægsarbejdet kan det vise sig nødvendigt at udføre geotekniske boringer, som afdækker jordbundsforholdene og arbejdet kan planlægges mest hensigtsmæssigt f.eks. med henblik på udlægning af køreplader og ønsket om at minimere strukturskader.

2.1.7 Forberedende arbejder

Inden etableringen af kabelanlægget går i gang er der behov for at forberede arbejdet.

Det kan dreje sig om:

- Rydning af skov
- Rydning af hegn

2.1.7.1 Rydning af skov

Rydningen af skoven vil ske uafhængigt af det øvrige anlægsarbejde, og op til et år forud for opstart.

Når anlægsarbejdet er udført, vil skoven blive genplantet i det omfang som den valgte anlægsmetode tillader det. Der genplantes med de arter, som den tilstødende skov er kendetegnet ved, eller efter konkret aftale med lodsejer.

2.1.7.2 Rydning af diger og hegn

Den valgte anlægsmetode vil ske på baggrund af en konkret vurdering af diger og hegn, og metoden for passage af diget eller hegn er fastlagt på baggrund af kriterierne beskrevet i afsnit 1.3.4.

Når anlægsarbejdet er udført, vil hegnene blive genplantet i det omfang som den valgte anlægsmetode tillader det. Der genplantes med de arter som det tilstødende hegn er kendetegnet ved. Diger retableres ligeledes efter endt anlægsarbejde.

Rydningen af hegn vil, på baggrund af en konkret vurdering af den udførende entreprenør, blive udført enten i forbindelse med etableringen af kabelanlægget eller uafhængigt af og forud for det øvrige anlægsarbejde.

2.1.8 Tørholdelse af kabelgrav

Der vil for alle kabelstrækninger kunne forekomme behov for at bortlede regnvand, der samler sig i kabelgraven. Derudover kan der være behov for at bortlede højtstående grundvand ved enten lænsning fra pumpe-sumpe eller på visse strækninger ved hjælp af sugespidsanlæg. Da kabelgravene kun anlægges med en dybde på ca. 1,5 m og står åbne i kort tid (op til 10 dage) forventes vandmængderne at være begrænsede. Vand fra tørholdelse af kabelgrave efter nedbør i anlægsperioden vil fortrinsvist blive bortledt lokalt til terræn.

Hvis der viser sig at strømme vand til udgravningen ved højtstående grundvand kan vandet blive pumpet op og nedsivet på omkringliggende arealer til samme grundvandsmagasin. Der er vist forskellige metoder i Figur 2-8.



Figur 2-8 Forskellige metoder til at holde kabelgraven tør. På billedet til venstre etableres drænrør, til højre etableres sugespidsanlæg

Det er på nuværende tidspunkt ikke muligt at redegøre nærmere for eventuelle vandmængder eller for de præcise udledningspunkter i terrænet. Vandmængder vil afhænge af den aktuelle grundvandsstand (vådt år/tørt år og årstid for anlægsarbejdet) og af de konkrete nedbørsforhold på anlægstidspunktet, samt eventuelt af drændybden på den pågældende matrikel. Der kan vise sig behov for udledning af vandet og forholdet vil blive nærmere redegjort for i miljøvurderingen.

2.1.9 Midlertidige arbejdsarealer

De midlertidige arbejdsarealer står åbne så længe som anlægsarbejdet begrundet det.

2.1.9.1 Oplagspladser

Der er behov for at etablere et antal oplagspladser indenfor få kilometer af linjeføringen. Der er dels tale om depotpladser og dels om tromledepoter. Depotpladser er 250-2.500 m² og anvendes hovedsageligt til oplagring af sand, der skal bruges som fyld i kabelgraven. Depotpladserne kan også bruges til parkering af entreprenørmaskiner, som anvendes til arbejdet langs kabeltracéet. Der vil blive behov for en depotplads ca. hver 3 - 5 km på kabelstrækningen og depotpladser til sand ligger for hver cirka 350 meter.

Tromledepoter anvendes til opmagasinering af kabeltromler med højspændingskabler og evt. andet kabeltilbehør. Der etableres typisk et tromledepot for hver ca. 2-3 km kabeltracé. Da kabeltromler er meget tunge, - vægten af en kabeltromle kan være op til 37 tons, foregår transporten på blokvognskøretøjer, som ikke er terrængående og desuden har stor venderadius (se Figur 2-9 og Figur 2-10). Derfor stilles der øgede krav til underlag og adgangsforhold, hvor tromlepladserne indrettes.



Figur 2-9 Håndtering af kabeltromler på tromleplads

Både depotpladser og tromledepoter vil blive etableret i umiddelbar nærhed af kabelruten, f.eks. på dyrkede arealer. Medmindre de udpegede pladser allerede er befæstede vil pladserne blive etableret ved midlertidig at udlægge køreplader uden muldafrømning for at sikre færdslen og minimere strukturskader.



Figur 2-10 Tromledepot

2.1.9.2 Kabeltrækpladser

Kabeltrækpladserne udlægges langs kabelgraven for hver anden samling (muffe) på kabelanlægget. Der kan således trækkes i to retninger fra sammen plads og vice versa rulles kabler ud i to retninger fra samme plads. Pladserne kræver et areal på 45x45 m, hvor maskinerne kan holde under trækningen af kablet. Kabeltrækpladserne ligger med en afstand svarende til 2x længden af et kabel på en tromle (svarende til for hver 2-3 km).

2.1.9.3 Midlertidige adgangsveje

Der etableres en midlertidig adgangs/arbejdsvej langs hele linjeføringen. Der udlægges køreplader langs hele linjeføringen. Alle midlertidige adgangsveje vil blive udført som en ca. 4 m bred kørepladevej (se Figur 2-11). Ud over det arbejdsspor, der bliver etableret langs kabelgraven, vil der være behov for at benytte et antal midlertidige køreveje for at få adgang til kabeltracéet fra eksisterende veje. Disse kørespår anvendes til transport af kabeltromler, sandfyld, materiel mv. Køreplader udlægges ved behov. Arealerne retableres efterfølgende. Køreplader transporteres på og udlægges fra lastbil.



Figur 2-11 adgangsvej med køreplader

2.1.9.4 Skurbyer

Skurbyer etableres på centrale steder langs med traceet og skal indeholde velfærdsfaciliteter til mandskab samt lokaler til byggemøder.

2.1.9.5 Muffegrave

Omkring mufferne vil der være et forøget arbejdsareal langs linjen for at gøre plads til muffehuse, materiale- og værktøjscontainere, velfærdsfaciliteter samt parkering. Én muffegrav er ca. 4x10 m og ca. indtil 2 m under terræn. Figur 2-12 viser plan af en muffegrav.

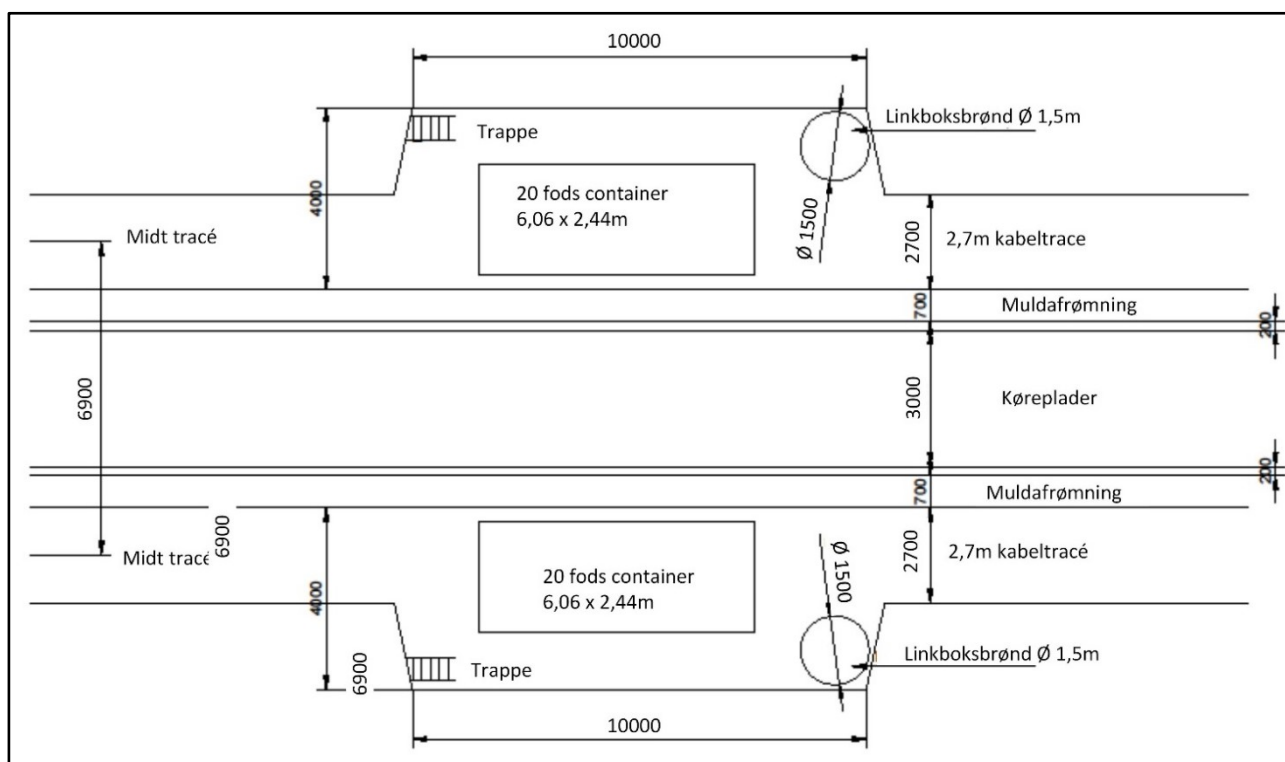

Figur 2-12 Plan af muffegrav

Muffearbejdet skal foregå under tørre og rene forhold og derfor opsættes en container til at udføre arbejdet i, som vist i Figur 2-13 og Figur 2-14.



Figur 2-13 Muffecontainer

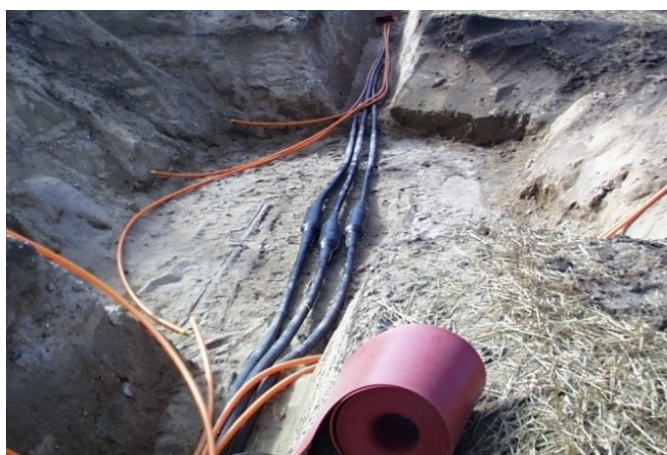

Figur 2-14 Kablerne er muffet sammen

2.1.10 Maskiner til anlægsarbejdet

Til etablering af kabelanlægget vil der være behov for et antal entreprenørmaskiner. Der er herunder angivet et skønnet omfang af antal samt typer af maskiner, som vil blive anvendt i anlægsperioden. Der er tale om en simpel opgørelse af omfanget af transportarbejdet opdelt i hovedaktiviteter og enhedsmængder baseret på Energinets erfaringer fra tilsvarende opgaver.

- 5 stk. gravemaskiner, 7 til 32 tons
- 4 stk. rendegravere
- 4 stk. traktorer
- 4 pladsbiler
- 1 lastbil
- 1 gummiged
- 2 stk. underboringsmaskiner
- 3-4 stk. sandvogne
- 1 blokvogn
- 1 slamsuger
- 3-5 stk. lastbiler for udlægning af køreplader
- 1 trækspil
- 3 stk. blokvogne til levering af kabeltromler på depoter langs tracéet
- 2-3 stk. lastbiler til levering af sand på depoter langs tracéet

Der er tale om almindelige entreprenørmaskiner, suppleret med blokvogne til transport af svært gods.

Etablering af kabelanlægget foregår dagligt i hele den planlagte arbejdstid, og her vil der være behov for gravemaskiner til udgravning af kabelgrav, spil til udtrækning af kablerne, vogn med sand og rendegraver til jordhåndtering. Ad hoc i anlægsperioden kommer et antal traktorer, lastbiler og rendegravere til for at løse transporter og andre logistiske opgaver. Disse transporter forekommer ikke permanent på pladsen, men kun på de tidspunkter, hvor deres tilstedeværelse er påkrævet.

Der vil være støj fra maskinerne som benyttes til anlægsarbejdet. Lydniveauet for landbrug/entreprenørmaskiner skønnes at ligge imellem 70 og 110 dB(A).

2.1.11 Varighed

Anlægsarbejderne vil blive udført ifølge de berørte kommuners forskrifter for midlertidige bygge- og anlægsaktiviteter, som typiske er på hverdage kl. 07-18 og lørdage kl. 07-14. Dog kan kommunernes forskrifter for støj angive et andet og mere begrænset tidsrum og andre støjkrav.

Ved anlæg af to parallelle kabelsystemer medgår der fra anlægsperioden starter med etablering af adgangsveje til området for kabelgravene er retableret ca. 3-5 uger på den enkelte lokalitet.

Arbejdet kan tilrettelægges, så køreplader udlægges på en længere strækning på en gang, hvorved den periode hvor anlægsarbejdet foregår bliver fordelt og varer længere end 3-5 uger, men den reelle arbejdstid vil dog fortsat være 3-5 uger/km kabelanlæg.

2.1.12 Belysning

Der etableres byggepladsbelysning i nødvendigt omfang i de perioder, hvor der er behov for det indenfor normal arbejdstid. Der etableres ingen permanent belysning.

2.1.13 Transporter

Transporterne omfatter tilkørsel af maskiner og materialer for arbejdets udførelse, idet transport af mandskab vurderes uden mærkbar betydning i områder med selv lav trafikbelastning. Eksempel på hvordan materialer tilkøres arbejdet fremgår af Figur 2-15 hvor en kabeltromle transporteres på en blokvogn.

- Tilkørsel af sand ca. 50 lastbiler pr løbende kilometer kabelanlæg
- Tilkørsel og flytning af maskiner 5 blokvognstransporter (Afhængig de lokale forhold)
- Tilkørsel af kabler 3 blokvognstransporter pr. kilometer kabelanlæg

Tilkørslen sker ikke til det samme sted/punkt hver gang, men rykker sig løbende med, at kabelanlægget bliver lagt. Der vil blive behov for i alt 50 transporter med sand pr. km, men tilkørslen er fordelt på de oplagspladser, der udlægges langs linjen.



Figur 2-15 Kabeltromle på blokvogn

2.1.14 Materialer

I kabelprojektet vil det primære materialeforbrug være materialer til kabler og sand til udjævning og beskyttelse af kabelanlægget.

Sandet over og under kablerne skal være af en særlig sammensætning af forskellige kornstørrelser for at give en god komprimering og veldefineret varmeafledning fra kablerne. Det er bl.a. evnen til at lede varmen fra kablerne til omgivelserne, der bestemmer, hvor stor en strøm kabelforbindelsen kan overføre, da kabeltemperaturen ikke må blive for høj. Der anvendes ca. 500 m³ sand pr. kilometer kabelgrav.

Kablet består af ca. 8 ton aluminium pr. fase/km. Med tre faser giver det ca. 24 ton pr. km system. Der anvendes ligeledes ca. 7 ton plast pr. kilometer kabel svarende til ca. 21 tons pr. km system.

2.2 Driftsfase

Når kablet er tilsluttet, vil der være et mindre antal miljømæssige og arealmæssige forhold som knytter sig til anlægget.

2.2.1 Arealer og rettigheder

Der skal ikke erhverves arealer til kabelanlægget.

Når kabelanlægget er færdigt, vil der blive tinglyst en servitut, på berørte ejendomme. Servituten er et bælte på tværs af linjeføringen på ca. 17 m. Servitutbæltet kan øges under særlige forhold f.eks. ved dybe underboringer, hvor servitutbæltet kan have en bredde på op til ca. 40 m.

I det servitutbelagte bælte må der ikke opføres bebyggelse eller etableres beplantning med dybdegående rødder. Ordinær landbrugsmæssig dyrkningsaktivitet kan dog udføres som før.

Anlægget ligger i jorden uden egentligt behov for driftsmæssig indgriben. Retten til at føre tilsyn med anlægget samt at vedligeholde det i nødvendigt omfang tinglyses. Det kan være ved uheld, f.eks. ved at kablet beskadiges af dybtgående jordarbejder.

2.2.2 Synlige anlæg over terræn

Kabelanlægget vil være nedgravet. Ved nogle kabelmuffer er det nødvendigt at installere linkbokse, som indeholder udstyr til jording af kabelskærmene og evt. tilhørende overspændingsafledere.

Linkboksbrønde med adgang fra terræn vil blive placeret i læhegn eller andre egnede placeringer og vil ligge 30 cm over terræn med et Ø150 cm aluminiumsdæksel. Der må maksimalt være 10 m fra kabelmuffen til linkboksen. Der opsættes markeringspæle langs linjen (se Figur 2-16 og Figur 2-2).

Fiberbrønde vil være placeret i læhegn eller vejside og vil ligge i terræn med et cirka 40x60 cm aluminiumsdæksel (se Figur 2-3).



Figur 2-16 Eksempelfoto af markeringspæl og linkboksbrønd

2.2.3 Magnetfelter

I driftsfasen skabes et magnetfelt omkring kabelanlægget. Magnetfeltet er størst lige over kabelanlægget og falder hurtigt indenfor kort afstand af anlægget.

Af hensyn til den videnskabelige usikkerhed om en mulig sundhedsrisiko for børn, behandler vi emnet magnetfelter og nærhed til boliger og børneinstitutioner. Sundhedsstyrelsens forsigtighedsprincip følges, når der anlægges nye højspændingsanlæg. Hertil anvendes vejledningen "Forvaltning af forsigtighedsprincip ved miljøscreening, planlægning og byggesagsbehandling". Vejledningen beskriver metoder, som kan anvendes i den daglige forvaltning af forsigtighedsprincippet og i håndteringen af begrebet "tæt på".

I vejledningen beskrives nogle afstande fra forskellige typer højspændingsanlæg (målt fra tracé midte), hvor felterne erfaringsmæssigt kan antages at være små. For 400 kV kabelanlæg, som anlægges mellem koblingsstation og den nye højspændingsstation ved Ringsbjerg, vil forsigtighedsprincippet være opfyldt ved en afstand på minimum 30 meter. Anlægget planlægges således at forsigtighedsprincippet kan overholdes på hele strækningen.

2.2.4 Støj

Kabelanlægget støjer ikke i drift.

2.2.5 Vedligeholdelse og tilsyn

Der vil lejlighedsvis blive ført tilsyn med linkbokse og overvåget kabelanlæggets driftstilstand.

Hvis der viser sig fejl på anlægget vil fejlen så vidt muligt blive opsporet og udbedret. Udbedring af fejl kan betyde at kabelanlægget må frilægges på den strækning hvor fejlen findes, så kablet kan repareres.

3. Styret underboring

Styret underboring er en anlægsmetode, der kan anvendes til fremføring af kabelanlæg, hvor anlæg i åben grav ikke er mulig eller ikke er fordelagtig i forhold til miljøpåvirkning, infrastruktur eller økonomi.

Styrede underboringer foretages ved at bore fra den ene side af det område, der skal underbores, til den anden side og derefter trække et føringsrør gennem boringen for senere at kunne etablere kabelanlæg på strækningen mellem de to boregruber gennem føringsrøret. Efter udførelse af underboring og retablering af arbejdsområderne vil der ikke være synlige tegn på terrænoverfladen, bortset fra eventuelle markeringspæle som angiver, at der ligger højspændingskabelanlæg i jorden.

Ved underboringer vil faserne blive etableret med større afstand mellem faserne end ved flad forlægning i åben grav og med minimum 1 meters afstand – se Figur 3-1.

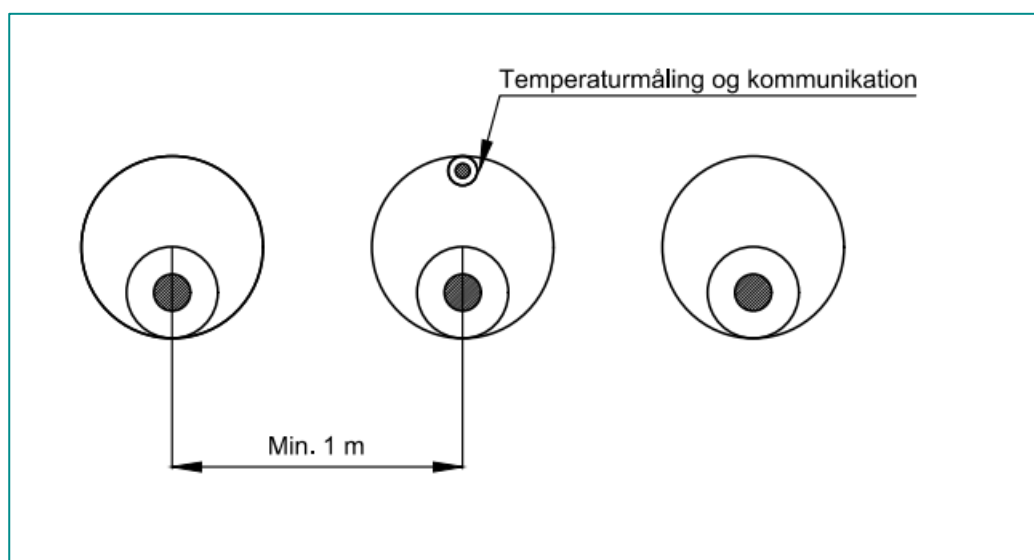

Figur 3-1: Kabelanlæg i flad forlægning anlagt ved styret underboring, et fasekabel i hvert føringsrør. Der etableres i det midterste føringsrør et fiberkabel, der anvendes til temperaturmåling og kommunikation, sammen med fasekablet.

Jo dybere og/eller længere der underbores, jo større afstand skal der være mellem fasekablerne og dermed borerne ved etablering i flad forlægning.

Afstanden mellem underboringerne afhænger dels af jordens beskaffenhed i forhold til at lede varme væk fra fasekablerne og dels af den praktiske udførelse under etableringen af underboringerne, hvor alle underboringer skal kunne drejes udenom f.eks. større sten uden at ramme eller risikere udsivning af boremudder til nabounderboringen.

Afstande mellem underboringerne på 5-10 m kan forekomme ved længere, dybere og teknisk komplicerede underboringer.

Det er på forhånd ikke muligt at vide, hvor lang tid det tager at udføre den enkelte underboring, da det afhænger af en række konkrete forhold som for eksempel topografiske forhold på borestrækningen, jordens hårdhed (f.eks. sand/ler/kalk) samt underboringens længde og diameter. Som tommelfingerregel for forholdet mellem længde, dybde og varighed kan oversigten i Tabel 3-1 anvendes.

Tabel 3-1 Tommelfingerregel for forhold mellem længde, dybde og varighed af underboringer.

Længde	Dybde	Varighed
0-20 meter	1-5 meter	2-3 dage
20-50	1-10 meter	5-7 dage
50-100	1-15 meter	7-10 dage
100-200	1-20 meter	14-28 dage
200+	1- 30 meter	> 4 uger

Ved etablering af 220 kV kabelanlæg i flad forlægning udføres der typisk underboringer med en diameter på 280-330 mm, hvori der trækkes et \varnothing 250 mm føringsrør.

3.1 Anlægsfase

Ved etablering af kabelanlæg med styret underboring vil anlægget typisk ligge ca. 3-5 meter under terræn. Det kan ved passage af både under- og overjordiske anlæg, ledninger eller beskyttet natur være nødvendigt at bore dybere for at sikre den nødvendige sikkerhedsafstand. De lokale jordbundsforhold, underboringens længde og bratte terrænforskelle kan ligeledes medføre større dybde af underboringen.

En underboring udføres som standard med et føringsrør til hvert fasekabel, det vil sige i alt tre underboringer og tre føringsrør for et kabelfsystem.

De styrede underboringer udføres adskilt fra og før det øvrige kabelanlæg i åben grav, sådan at føringsrørene er klar, når kabelanlægget skal trækkes. På den måde er det muligt at trække en hel kabellængde ad gangen.

3.1.1 Udførelse af styret underboring

En styret underboring udføres fra startgruben til slutgruben. Størrelserne på gruberne er typisk ca. 4 m x 2 m x 2 m. Første gennemboring (pilotboring) udføres med et lille styrbart borehoved, som efter gennemboring af strækningen udskiftes med et borehoved (reamer) i en lidt større diameter i slutgruben. Reameren trækkes retur til startgruben, hvorved boringens diameter udvides (up-reaming). Om nødvendigt reames der flere gange afhængig af undergrundens beskaffenhed og kravet til boringens diameter. I Figur 3-2 ses principperne for arbejdsgangen ved styret underboring.

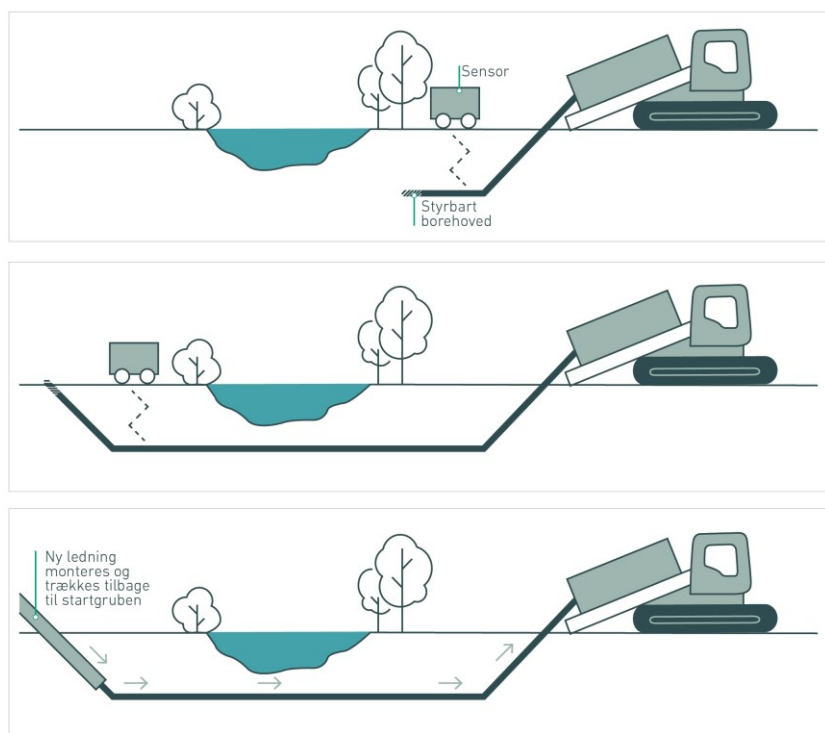

Figur 3-2: Arbejdsgangen ved styret underboring.

Sammen med tilbagetrækningen af den reamer, der giver boringen den nødvendige diameter, trækkes føringsrøret til kablet. Inden føringsrørene kan trækkes gennem underboringen, skal rørene samles i længder svarende til underborings totale længde. Føringsrørene (PE-plast) svejses sammen i arbejdsarealet langs traceet. Der anvendes et køretøj (traktor eller lille lastbil) med gaffelgreb og stropper til at håndtere og udlægge rørene.

Under boreprocessen anvendes borevæske – se sammensætning i afsnit 3.1.10. Anvendelse af borevæske er en forudsætning for at kunne udføre en styret underboring. Under borearbejdet pumpes borevæske gennem borerøret til borehovedet, hvor det afkøler borehovedet, smører borehullet, udligner det jordtryk, som opstår i boringen, og dermed stabiliserer borehullet, og bringer opboret materiale ud af boringen til gruberne. Når borevæsken flyder tilbage til startgruben, er den blandet med opboret jord og kaldes derfor boremudder. For at reducere forbruget af borevæske kan boremudderet renses og genbruges i underboringen. Boremudder opsamles i start- og slutgruben, der etableres, så der ikke sker overløb til beskyttede vandløb og naturområder.

Boremudder siver ikke ud i jorden omkring boregruberne, men der vil ske en mætning af jordmatricen i grænsefladen mellem jord og borevæske. Tykkelsen af den påvirkede jord vil afhænge af den konkrete jordsammensætning, men der er generelt tale om få centimeter. Boremudderets funktion er netop at fylde boringen ud og ikke at sive ud i den omgivende jordmatrice.

Boremudder i en styret underboring vil komme i kontakt med jord og grundvand omkring boringen. Derved vil der helt lokalt kunne ske en påvirkning af jord og det terrænnære grundvand omkring boringen, boregruber og på arbejdsarealer omkring boregruber (hvor boremudder håndteres).

Når underboringen er afsluttet, tømmes boregruberne for boremudder, og gruberne fyldes op med den jord, der blev bortgravet ved opstart. Det vil sige, at jorden omkring gruberne og boringen efterlades mættet med boremudder i få centimeters tykkelse. Dette er inkluderet i DHI's risikovurdering.

Efter brug bortskaffes boremudder som affald til godkendt modtageanlæg efter kommunens anvisning. Genanvendelse vil ske på baggrund af tilladelse fra kommunen (Miljøbeskyttelsesloven § 19).

Der anvendes ca. 0,5 m³ borevæske pr. meter underboring. Anvendelse af borevæskeprodukter vil ske på baggrund af tilladelse (Miljøbeskyttelsesloven § 19) fra kommunen.

Borevæsken består af vand tilsat 2-3 % bentonit. Afhængigt af de lokale jordbundsforhold kan det være nødvendigt at tilsætte 0,1-1 % additiver til borevæske til at give den egenskaber så som øget viskositet, øget smøringsevne, øget evne til at danne en tæt film på boringens yderside eller for at forhindre klumpning af det udborede materiale i boremudderet.

Hvilke additiver der anvendes, afhænger af geologien og andre forhold på lokaliteten, samt af underboringens længde, diameter og dybde. Der vil kun blive anvendt godkendte borevæskeprodukter. De anvendte borevæskeprodukter er risikovurderet i forhold til stoffernes farlighed i jord, grundvand og overfladevand (DHI-rapport "Risikovurdering af boremudderprodukter, 16. august 2021" og supplerende rapport "Sammendrag af risikovurderingen af boremudderprodukter af okt. 2021") og risikovurderingen viser, at der ikke er risiko for en væsentlig påvirkning af jord, grundvand og overfladevand under anvendelsen.

3.1.1.1 Underboring under kystområde

En boring under et kystområde adskiller sig fra andre underboringer, da exit-punktet befinder sig under havoverfladen på havbunden. Ved underboring af kystområder bores der fra land og ud under den kystnære havbund til et ønsket exit-punkt på havbunden, dvs. et punkt under havoverfladen.

Først bores et pilotrør igennem strækningen fra start- til modtageplads. Pilotrøret roterer og er bestykket med et styrbart borehoved. Borehovedet er forbundet med en sensor, så placeringen af borehovedet til stadighed kan følges og korrigeres. Dimensionen af borehullet øges ved at bore hullet op med en såkaldt reamer som udvider borehullet. Dette sker flere gange i stadig større dimension. Når den ønskede dimension er nået, trækkes det i forvejen muffede kabel tilbage gennem borehullet.

3.1.1.2 Blow-out (udsivning)

I forbindelse med udførelse af styrede underboringer kan der opstå højt tryk i boremudderet. Det høje tryk kan forårsage, at boremudderet spredes gennem sprækker og lagdelinger i jorden og siver ud på jordoverfladen eller i vandløb, et såkaldt blow-out. Under et blow-out siver boremudderet ud på terrænoverfladen, da det mister det meste af trykket på vejen gennem sprækken i jorden.

Risikoen for udsivning afhænger blandt andet af geologien og dybden af boringen. Risikoen for udsivning falder med dybden af boringen og den stiger med længden af underboringen. Risikoen for udsivning er størst nær start- og slutpunktet for underboringen, da man her er tættest på terrænoverfladen. En udsivning er en utilsigtet hændelse, som altid forsøges undgået. Erfaringsmæssigt vil det totale volumen af boremudder, der kan sive ud, variere mellem få liter og op til ca. 20 m³. Baseret på tidligere tilfælde af blow-outs, er udstrækningen af de påvirkede områder typisk fra < 1 m² og op til 25 m². Blow-outs i vandløb er erfaringsmæssigt i størrelsesordenen 5 m³.

Under projekteringen af underboringer tages der forholdsregler for at minimere risikoen for udsivning i nærheden af natur- og vådområder og vandløb som for eksempel ved at øge afstanden til bunden af vandløb eller terrænoverflade, ved at bore i stabile jordlag (ler, sand, grus) fremfor ustabile jordlag (våde tørveaflejringer, opsprækket kalk), ved at tilpasse sammensætningen af borevæske, ved at sænke trykket i boringen og ved at nedsætte borehastigheden.

Baseret på Energinets erfaringer estimeres det, at over 90 % af det boremudder, der siver ud på terrænoverfladen, kan fjernes igen. Erfaringer viser, at 90-95 % af det boremudder, som siver ud i vandløb med lav vandføring, kan fjernes igen. Sker der udsivning til vandløb med stor vandføring, vil størstedelen af boremudderet blive opblandet og fortyndet i vandsøjlen. Erfaringer har vist, at ved en udsivning i et vandløb med stor vandføring, vil boremudderet i løbet af kort tid (op til 2 timer) transporteres med strømmen, til det sedimenterer og integreres i bundsubstratet på steder, hvor strømhastigheden tillader sedimentation. Allerede efter kort tid viser erfaringen, at der kun er få synlige spor af boremudder i vandløbet på udsivningsstedet.

3.1.1.3 Beredskabsplan

Entreprenøren vil inden igangsættelse af underboring udarbejde en beredskabsplan, som specificerer, hvordan man forholder sig ved en eventuel udsivning af boremudder fra både boregruber og underboring og samtidig sikre, at der ikke sker afløb af boremudder fra arbejdsarealerne til omkringliggende arealer. Af beredskabsplanen fremgår også, hvordan entreprenøren planlægger hurtigst muligt at kunne fjerne en eventuel udsivning til vandløb eller jordoverfladen. Hurtig reaktion imødekommes blandt andet ved, at der altid står et akut beredskab klar, som straks kan gå i aktion og stoppe, inddæmme og fjerne et eventuelt udslip.

Under hele borearbejdet overvåges underboringen nøje. Det indbefatter visuel overvågning af terrænoverfladen og vandløb på borestrækningen, overvågning af trykniveauet for boremudder i underboringen og mængden af returflow. Så snart der observeres tegn på udsivning, trykfald i boringen, der kan indikere en udsivning, eller hvis returflowet falder markant, stoppes borearbejdet. Hermed stoppes en udsivning straks, fordi overtrykket i boremudderet reduceres. Herefter træder akutberedskabet straks til for at fjerne boremudder fra jordoverfladen eller vandløb. Straks at uheldet er stoppet, og oprydning er igangsat, kontakter akutberedskabet miljøvagten i kommunen.

Beredskabsplanen sendes til kommunen forud for igangsætning af borearbejdet, så de har mulighed for at kommentere på planen og valg af beredskabstiltag.

Detaljeringsgraden i beredskabsplanerne inklusive procedurer for tiltag, der skal iværksættes for at stoppe og begrænse udsivning af boremudder, afhænger af naturtypen, som underbores. Detaljeringsgraden vil være skærpet for beskyttede naturområder og vandløb.

Som en del af beredskabsplanen ved udsivning beskrives specifikke metoder til fjernelse af boremudder, der måtte være kommet ud på terrænoverfladen. Disse metoder afhænger af de fysiske forhold på borestrækningen og naturtypen, men typisk suges boremudderet op i en tank, eller det skræbes væk.

I Tabel 3-2 ses eksempler på overordnet indhold i en beredskabsplan.

Tabel 3-2. Overordnet indhold i beredskabsplan for underboringer i projektet

Elementer i beredskabsplan	Kommentar
Planen skal indeholde navne på koordinerende ansvarlige personer, der kan igangsætte akutte tiltag og træffe beslutninger med meget kort varsel efter aftale med kommunen.	Navne hos både entreprenør, eventuelle underentreprenører, bygherres og relevante myndigheder angives.
Inden boringen påbegyndes, angives de adgangsveje, der skal anvendes i forhold til lækage, således at naturområder og vandløb lider mindst mulig overlast. Der sikres adgang til de underborede arealer og vandløb eventuelt ved udlægning af køreplader, hvor forholdene og årstiden kræver dette.	Det skal være muligt at rykke hurtigt ud langs hele underboringen, så nødvendige tiltag kan iværksættes uden ophold.
Akut bemanning på slamsugere. 2-3 sæt med fører, der kan rykke ud ved alarm fra boreholdets observatører.	Antal slamsugere tilpasses lokaliteten.
Gravemaskine, der kan nedsætte vandspærrende plader eller big bags i selve vandløbet med meget kort varsel (½-1 time).	Udstyr tilpasses lokaliteten.
Overvågning.	Overvågning af hele den underborede strækning er helt central. Målet er at opdage en lækage, når det sker, så boringen kan stoppes og afhjælpning påbegyndes. Observatører er i kontakt med boreoperatøren, så boring kan stoppes med det samme. Overvågningen udføres af flere personer og afhænger af områdets og boringens kompleksitet. Erfaringer fra tidligere boringer i samme område indgår selvfølgelig i planlægning af overvågningen. Ved underboring af et vandløb intensiveres overvågningen med observatører på begge sider af de bredere vandløb.
Boringen stoppes ved lækage.	Konstateres der en lækage, stoppes boringen ved kontakt til operatøren, hvorved trykket på boremudderet falder og lækagen stopper.
Kontakt til kommune eller miljøvagt ved lækage.	Myndighederne kontaktes om hændelsen som aftalt i forbindelse med udarbejdelse af beredskabsplanen.
På landjord: Planlagt inddæmnings- og opsamlingsmetode iværksættes. Hvis boringen fortsætter, vil fjernelse af boremudder fortsætte, så længe det siver ud	Beredskabsplanen vil indeholde en beskrivelse af opsamlingsmetode. Hvis området, hvor lækagen er sket, ikke afpropper sig selv, fortsætter man med at opsuge boremudder, så det ikke spreder sig. Kommunens instrukser følges.

Elementer i beredskabsplan	Kommentar
I vandløb: Afhængigt af vandløbets størrelse og vandføring nedsættes spærring omkring udslippet (fx jernplader eller big bags).	Beredskabsplanen vil indeholde en beskrivelse af opsamlingsmetode ved lav vandstand. Ved høj vandstand kommer håndteringen af udsivningen an på en konkret vurdering der vil blive beskrevet. Kommunens instrukser følges.
Plan for bortfragtning af det oprensede materiale fra lækage og oplysninger om efterfølgende oplagring eller bortskaffelse.	Det aftales med kommunen, hvordan overskydende boremudder skal håndteres.

3.1.2 Forundersøgelser af jordbundsforhold

Ved underboringer på land og særligt ved underboring af natur-, vådområder og vandløb kan det være nødvendigt at udføre geotekniske forundersøgelser af jordbunden i det område, som skal underbores. De geotekniske forhold har betydning for projekteringen af underboringen, og resultatet af forundersøgelsen kan betyde, at underboringen skal flyttes i forhold til den oprindeligt planlagte placering, eller at underboringen skal bores dybere. Formålet med forundersøgelser er at have det bedst mulige grundlag at kunne detailprojektere underboringen ud fra, således at underboringen kan gennemføres så sikkert som muligt, og således at risikoen for blow-out hændelser minimeres.

Det kan også være nødvendigt at udføre prøvegravninger for at afklare en eventuel tilstedeværelse af ledninger eller for at lokalisere dybden af kendte ledninger. Prøvegravninger udføres efter at have fået tilladelse fra lodsejer og/eller efter at have indhentet gravetilladelse fra vejmyndigheden.

3.1.3 Tørholdelse af boregruber

Der vil for alle underboringer kunne forekomme behov for at bortlede regnvand, der samler sig i boregruberne inden udførelse af underboringen. Derudover kan der være behov for at bortlede højtstående grundvand ved enten lænsning fra pumpepumpe eller ved hjælp af sugespidsanlæg.

Vand fra tørholdelse af gruberne vil blive bortledt lokalt til terræn efter aftale med lodsejer og på en sådan måde at vandet ikke via overfladeafstrømning ledes til recipient. Ved tørholdelse af gruberne pga. højtstående grundvand, vil vandet blive nedsivet til samme grundvandsmagasin. Dette er kun gældende for boregruber, som endnu ikke har været i kontakt med boremudder.

Det er på nuværende tidspunkt ikke muligt at redegøre nærmere for eventuelle vandmængder eller for de præcise udledningspunkter i terrænet. Vandmængder vil afhænge af den aktuelle grundvandsstand (vådt år/tørt år og årstid for anlægsarbejdet) og af de konkrete nedbørsforhold på anlægstidspunktet, samt eventuelt af drænybden på den pågældende matrikel. Der kan vise sig behov for udledning af vandet og forholdet vil blive nærmere redegjort for i miljøvurderingen.

3.1.4 Midlertidige arbejdsarealer

De mest simple og forholdsvist ukomplicerede styrede underboringer udføres med boreudstyr, som kræver en arbejdsplads på ca. 300-400 m² i begge ender af det område der skal underbores. Selve bore- og modtagergruben vil være ca. 8m3, mens resten anvendes til arbejdsareal og oplagsplads. I modtagegruben er der udover plads til opbevaring af

boremudder, brug for en arbejdsplads med en udgravning på ca. 4 x 2 m dels til at trække føringsrør tilbage gennem underboringen og dels til at samle føringsrør med de tilstødende føringsrør.

For længere og mere komplicerede borer kræves at arbejdsareal på imellem op til 2500 til 4500 m², idet afstanden imellem føringsrørene øges med dybden/længden. Der skal være mindst 10 m arbejdsareal på udvendige side af yderste føringsrør, og afstanden imellem lederne kan være 5-15 m. I direkte forlængelse af retningen på underboringen skal der være plads til at føringsrørene inden de trækkes kan svejses sammen og lægges ud svarende til hele underborings længde.

3.1.5 Midlertidige adgangsveje

Der vil efter behov blive etableret midlertidige adgangsveje fra offentlig vej til de midlertidige arbejdsarealer til brug for transport af materialer og maskiner. Alle midlertidige adgangsveje vil blive udført som en ca. 4 m bred kørepladevej. Køreplader transporteres på og udlægges fra lastbil.

3.1.6 Maskiner

Til arbejdet med underboring vil der erfaringsmæssigt blive anvendt en række maskiner:

- Borerig med tre stk. 20 fods container til styring og diesel generator
- Mixe-anlæg til borevæskeprodukter
- 2 højtrykspumper
- Trækspil
- Recirkuleringsanlæg inkl. pumper til boremudder
- Hydraulisk kran
- 3 gravemaskiner og en rendegraver
- Traktor med slamsuger
- Lastbiler til at transportere føringsrør og boremudder frem til gruberne

3.1.7 Varighed

Anlægsarbejderne vil blive udført ifølge de berørte kommuners forskrifter for midlertidige bygge- og anlægsaktiviteter, som typisk er på hverdage kl. 07-18 og lørdage kl. 07-14. Dog kan kommunernes forskrifter for støj angive et andet og mere begrænset tidsrum samt andre støjkrav.

3.1.8 Transporter

Transporterne omfatter tilkørsel af maskiner og materialer for arbejdets udførelse, idet transport af mandskab skønnes uden mærkbar betyding i områder med selv lav trafikbelastning.

For de korte underboringer under fx markveje, hegn eller diger, er alt udstyr etableret i en lastbil eller på en stor trailer. Der vil således kun være en transport til og fra hver af disse lokaliteter.

For længere underboringer, fylder udstyret mere og der anvendes lastbiler og blokvogne til at transportere udstyret. Længden og dybden af underboringerne afgør hvor stort en 'udstyrspakke' der skal anvendes.

I Tabel 3-3 fremgår en oversigt over hvor mange transporter der ca. er brug for ved levering og afhentning af udstyr og materialer ved forskellige underboringer. Transport af personale er ikke medtaget. Tabellen er opstillet ud fra erfarings-tal og opdelt i tre kategorier/længdeintervaller.

Tabel 3-3 Oversigt over estimeret antal transporter ved forskellige underboringer

Type underboring	Antal transporter
Korte 0-20 m	1 lastbil eller 1 varevogn med trailer
Mellem lange 20-200 m	Ca. 2-25 lastbiler 0-5 blokvogne
Lange >200 m	Ca. 25-50 lastbiler 1-5 blokvogne

3.1.9 Håndtering af jord og boremudder

Opboret materiale (jord og boremudder) fra underboringerne er overskudsmateriale, som bortskaffes til godkendt modtageanlæg efter kommunens anvisning.

Opgravet jord fra gruberne genindbygges om muligt på opgravningsstedet. Såfremt den opgravede jord ikke er genindbygningseget, vil den blive bortskaffet efter kommunens jordregulativ og anvisning.

3.1.10 Materialer

Ved underboring skal der ikke udlægges sand omkring kablet. Føringsrør etableres i underboring og fyldes efter kabeltrækning med bentonit eller vand, bl.a. af hensyn til de termiske forhold omkring kablet. Herudover anvendes borevæske i forbindelse med gennemførsel af underboringen for at stabilisere borehullet. Forbrug af borevæske afhænger af jordbundsforhold og metodevalg. I tidligere projekter har forbruget været 3-4 gange borehullets volumen ved korte underboringer (hhv. ca. 0,2 og 0,9 m³ pr. løbende meter ved Ø280 og Ø580 mm underboring) og 7-9 gange borehullets volumen ved lange underboringer (hhv. ca. 0,5 og 2,1 m³ pr. løbende meter ved Ø280 og Ø580 mm underboring). Der tilsættes ca. 20 kg bentonit pr. m³ borevæske. Mængden af additiv, der tilsættes, varierer efter forholdene men er i størrelsesordenen 0-1 %.

Borevæske består helt overvejende af vand (ca. 97 %) og bentonit (ca. 3 %), som er naturligt forekommende ler. I forbindelse med den konkrete underboring kan borevæske blive tilsat forskellige additiver, som bl.a. afhænger af de jordlag, der skal bores igennem. Additiverne indvirker på borevæskens viskositet og dermed dets egenskaber for "smøring" af underboringen. Disse additiver er f.eks. Hydropack, Tunnel-Gel Plus, Pac-L og Soda Ash. Soda Ash justerer pH og anvendes kun i svær lerjord, Pac-L anvendes typisk i sandet jord og isolerer mod grundvand, Tunnel Gel Plus nedsætter friktion, og Hydro Pack anvendes ved boring i saltvandspåvirkede aflejringer. Den enkelte boreentreprenør har erfaring med forskellige additiver afhængigt af de forhold, der mødes på underboringslokaliteten. I forbindelse med anvendelse af borevæske vurderer kommunen altid, om der er behov for en godkendelse efter Miljøbeskyttelseslovens § 19.

Hvilke produkter der anvendes, afhænger af entreprenøren. Der er ikke indgået kontrakt med en entreprenør endnu. Der stilles krav om, at der kun anvendes borevæskeprodukter, som er omfattet og vurderet i DHI-rapporten "Risikovurdering af boremudderprodukter, 16. august 2021", eller senere tilsvarende risikovurderinger fra andre projekter.

Energinet har fået DHI til at udarbejde en risikovurdering af 36 forskellige borevæskeprodukter, der benyttes i forskellige projekter. DHI har både foretaget vurderinger af bentonitprodukter, af forskellige borevæskeadditiver og af betonprodukter. DHI har vurderet, om anvendelse af et givent produkt kan medføre påvirkning af overfladevand, grundvand og jord (DHI, 2021).

DHI har kontaktet de enkelte leverandører af borevæskeprodukterne med henblik på at få så detaljerede sammensætningsoplysninger som muligt for de enkelte produkter. For de produkter, som indeholder organiske stoffer, er leverandørerne specifikt blevet anmodet om at bekræfte/afkræfte, om der er konserveringsmidler i produkterne. Derudover er leverandørerne af de uorganiske produkter blevet anmodet om at fremsende analyser (især for tungmetaller) af deres produkter samt analyser fra udvaskningstest. Leverandørernes produktoplysninger er fortrolige, og DHI må derfor kun videregive fortrolige oplysninger til myndighederne. DHI har underskrevet en fortrolighedsklausul, men Energinet har ikke kendskab til indholdsstofferne i produkterne.

DHI's risikovurderinger er foretaget efter generelle principper. Der er foretaget vurderinger i forhold til mulig kontakt med overfladevand, jord og grundvand.

DHI har foretaget en risikovurdering af samtlige stoffer i produkterne i overensstemmelse med den metode, som blev anvendt i Hjorth et al. (Hjorth, 2016). Her bliver stofferne inddelt i følgende grupper:

- Prioriterede stoffer I
- Prioriterede mobile stoffer Ia (undergruppe til ovenstående gruppe)
- Gruppe II ikke prioriterede stoffer
- Uorganiske stoffer

I forbindelse med underboringerne i dette projekt vil der kun blive anvendt borevæskeprodukter, som er risikovurderet og beskrevet i DHI-rapporten.

Føringsrørene består af PE (polyethylen). Der anvendes $\varnothing 180/\varnothing 280$ mm PE-rør. Der skal bruges en mindre mængde sand/grus til reetablering af boregruber, såfremt det opgravede materiale ikke kan genindbygges. Da mængden vil være begrænset, medtages det ikke i materialeopgørelsen. Før øvrige materialer til selve kablet se 2.1.14.

3.2 Driftsfase

Når kablet er tilsluttet, vil der være et mindre antal miljømæssige og arealmæssige forhold, som knytter sig til anlægget.

3.2.1 Arealer og rettigheder

Der skal ikke erhverves arealer til et kabelanlæg anlagt ved styret underboring.

Der vil blive pålagt en servitut omkring kabelanlægget. Servituten skal beskytte anlægget og sikre bygherres adgang til at vedligeholde anlægget.

På strækninger med underboring vil kablerne i driftsfasen ligge med større indbyrdes afstand end på strækninger anlagt i åben grav. Det betyder, at servitubæltet kan udvides med op til flere meter, hvor der udføres underboringer. Arealet der tinglyses, omfatter det bælte, hvori kablerne ligger samt 3,5 m på hver side af de yderste kabler.

I servitubæltet må der ikke etableres bebyggelse af hensyn til kabelanlæggets driftssikkerhed. Bestemmelser jf. servituten vil blive iagttaget i forbindelse med almindeligt tilsyn og vedligehold af kabelanlægget.

På offentlige vejnet og på banearealer vil kabelanlægget være placeret efter gæsteprincippet.

4. Højspændingsstationer

Projektet omfatter anlægsarbejde på to nye højspændingsstationer; en kompensationsstation og en koblingsstation. I de følgende afsnit er de generelle anlægsarbejder, maskiner og tekniske komponenter beskrevet. På baggrund af design af stationerne og de tekniske komponenter, fremkommer et arealbehov.

4.1 Ny kompensationsstation

Den nye kompensationsstation anlægges syd for Lyderslev i Stevns Kommune indenfor undersøgelsesområdet, som er vist på Figur 4-1.



Figur 4-1. Undersøgelsesområdet (i alt ca. 28,5 ha) for kompensationsstationen syd for Lyderslev i Stevns Kommune, vist med blå farve. Arealet til stationen udgør ca. 2,4 ha (155x155m). Stationen placeres indenfor området.

Kompensationsstationen vil have behov for et areal på ca. 2,4 ha. En oversigtstegning kan ses på Figur 4-2.

Den nye kompensationsstation vil indeholde følgende:

- Bygning til GIS-anlæg, relæfelter mv.
- Lynfangsmaster (5-10) op til 30 m i højden
- Etablering af 6 stk. kompenseringsspoler
- Adgangsveje og køreveje
- Kabelføringsveje mellem bygning og højspændingsanlæg mv.
- Montering af stativer, højspændingskomponenter inkl. interne forbindelser.
- Stålhegn omkring stationsarealet og et op til 10 m bredt beplantningsbælte.
- LAR-anlæg til nedsivning af overfladevand. Dette kan alternativt placeres udenfor stationens hegn. Bassiner etableres med olieudskillere. Dette kan alternativt placeres udenfor stationens hegn.

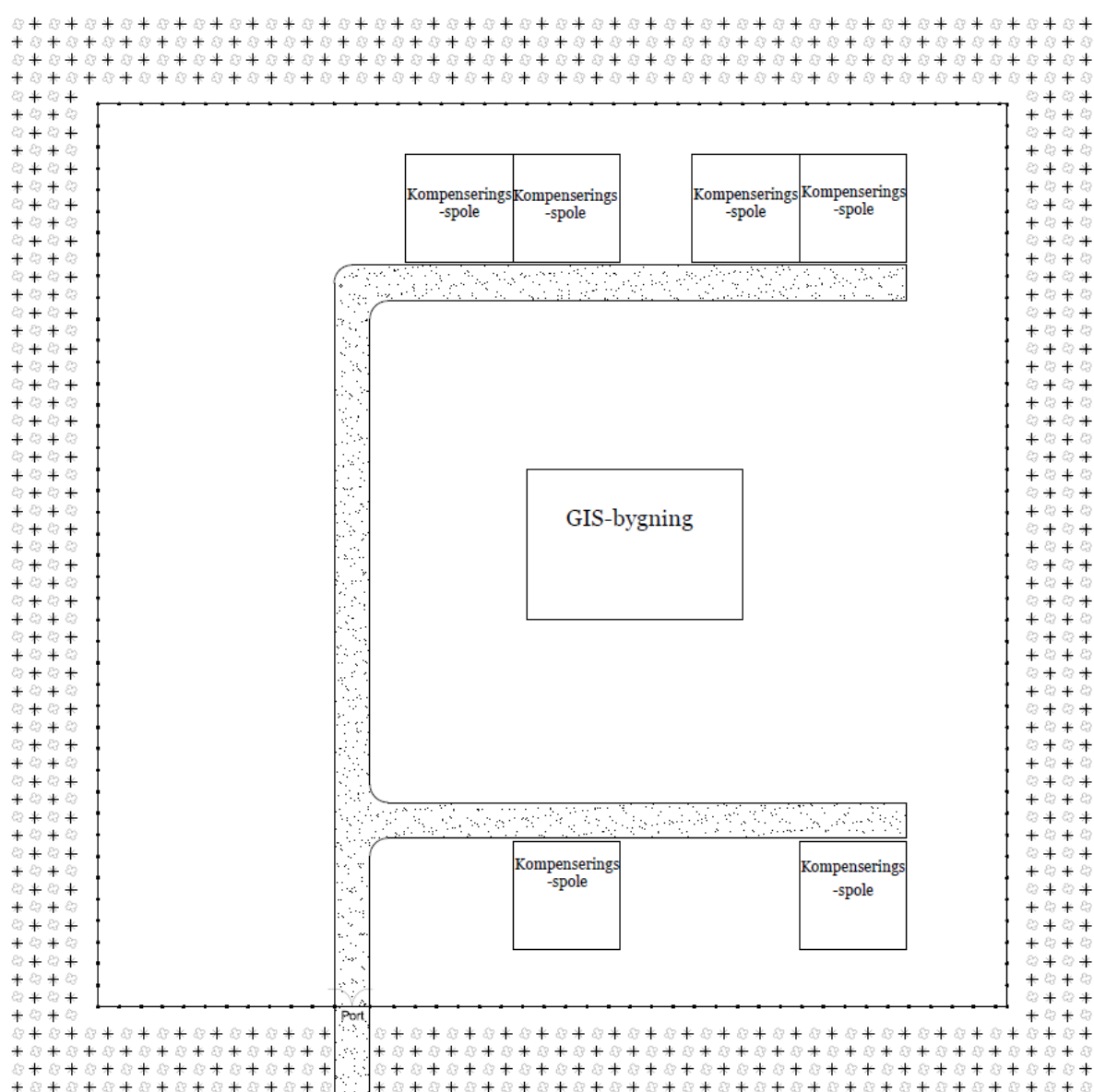

Figur 4-2 Oversigtstegning over kompenseringstation.

4.1.1 Anlægsfase

4.1.1.1 Standardkomponenter på en højspændingsstation

I det følgende er beskrevet standard stationskomponenter og anlæg for en GIS-station. GIS står for Gas Insulated Switchgear. Et GIS-anlæg består af et kapslet højspændingsanlæg indeholdende en gas under tryk, med en høj elektrisk isolationssevne. For 220 kV-anlæg anvendes SF₆-gas. Da SF₆-gas under tryk har en væsentlig højere isolationsevne end atmosfærisk luft, bliver anlægget mere kompakt og fylder langt mindre end et AIS-anlæg.

Alle felter og samleskinner, afbrydere, adskillere og måleudstyr er indeholdt i selve anlægget. For at beskytte anlægget mod vind, vejr og miljø (eks. salt) huses GIS-anlægget i en bygning med plads til selve anlægget samt relæbeskyttelsesudstyr o.l.

4.1.1.1.1 Samleskinne og koblingsfelt

Et felt består af en række komponenter såsom afbrydere, adskillere og måleudstyr. En kabelforbindelse tilsluttes højspændingsstationen i et felt, og strømmen kan transmitteres videre til andre systemer via samleskinnen på tværs af felterne. Et koblingsfelt på samleskinnen muliggør udkobling af dele af samleskinnen under vedligehold.

4.1.1.1.2 Kompenseringspole

En kompenseringspole kompenserer for reaktiv effekt, der genereres i kabler og giver anledning til spændingsstigninger. Kompenseringspolen er nødvendig for at kunne holde spændingen indenfor de tilladte grænser for variationer i spændingen.

4.1.1.1.3 Lynfangsmaster

En lynfangsmast er en høj gitterkonstruktion i metal, der har til formål at beskytte felter og komponenter på en højspændingsstation mod lynnedslag. De placeres med en vis afstand på stationsarealet og de er højere end de øvrige dele af højspændingsstationen typisk op til 30 meter.

4.1.1.1.4 Fundamenter

Alle udendørs eltekniske komponenter og GIS-bygningen opføres på støbte fundamenter. Fundamenterne under de eltekniske anlæg er oftest pladefundamenter, med en lille synlig del over terræn, og en større plade 1,0 til 1,3 m under terræn, som kan modstå sideværts træk i elkompenten.

4.1.1.1.5 Kabler

Kabler på en station forbinder de enkelte komponenter på stationen. Kablerne kan føre såvel højspænding, som lavspænding, og kan desuden være fiberkabler.

4.1.1.2 Etablering af GIS-bygning

Bygningen opføres på støbt fundament med facade i mursten. Taget er et sadeltag med tagpap, og bygningens højde vil maksimalt blive 14 m til tagryggen. Bygningen bliver 36 x 21 m svarende til et areal på ca. 750 m². GIS-bygningen er opvarmet og rummer udover elanlægget også velfærdsfaciliteter til det personale, som arbejder på stationen under drift. Bygningen skal derfor tilsluttes vand og kloak. Et eksempel på en GIS-bygning fremgår af Figur 4-3.



Figur 4-3. Eksempel på en GIS-bygning.

4.1.1.3 Trådhegn

Kompenseringsstationen er indhegnet med trådhegn, for at hindre adgang til stationsområdet. Langs trådhegnet er der brug for en bræmme både indvendig og udvendig for at kunne slå græsset og vedligeholde hegnet. Hegnet er op til 3 m højt og opføres på faste jern eller beton pæle. Der etableres adgangsport i hegnet.

4.1.1.4 Beplantningsbælte

For at skærme for indblikket til stationen etableres et beplantningsbælte. Beplantningen består af hjemmehørende danske arter af træer og buske, som er valgt ud fra forholdene i det område stationen er placeret på. Beplantningens skærmende effekt vil først reelt have en effekt i løbet af 5-10 år, når den er vokset til.

4.1.1.5 Arealbehov

Den nye kompenseringsstation med GIS-anlæg og med tilhørende højspændingsapparater vil have behov for et areal på ca. 2,4 ha. Der er i anlægsfasen desuden behov for en byggeplads udenfor stationsområdet.

4.1.1.6 Byggeplads

Byggepladsen skal etableres med stabilgrus eller køreplader. Byggepladsen skal dimensioneres, så der er plads til velfærdsfaciliteter, mødeskur, P-pladser og materialeoplag, der svarer til det arbejde, der i forhold til tidsplanen skal udføres på byggepladsen samtidig.

4.1.1.7 Maskiner til anlægsarbejdet

Det præcise behov for maskiner kan ikke fastlægges på nuværende tidspunkt, men baseret på erfaringer fra tidligere projekter er de nedenstående et kvalificeret bud:

- 1 gravemaskine, 7 til 32 tons
- 2 rendegravere/minigravere
- 1 lastbil/dumper
- 1 gummiged
- 1 traktor med kran/lastbil med kran
- 1-2 personlifte
- 1-2 teleskoplæssere

De angivne maskiner vil ikke nødvendigvis blive anvendt kontinuerligt igennem anlægsarbejdet, men kun på de tidspunkter, hvor deres tilstedeværelse er påkrævet. De anvendte maskiner har en støjemission på samme niveau som almindelige entreprenør- og landbrugsmaskiner.

4.1.1.8 Varighed

Anlægsarbejderne vil blive udført ifølge de berørte kommuners forskrifter for midlertidige bygge- og anlægsaktiviteter indenfor normal arbejdstid, som på hverdage typisk er kl. 07-18 og lørdage kl. 07-14. Dog kan kommunernes forskrifter for støj angive et andet og mere begrænset tidsrum samt andre støjkrav.

Der arbejdes på kompenseringsstationen igennem hele projektets anlægsperiode Q1 2027 - Q4 2029

4.1.1.9 Belysning

Der etableres byggepladsbelysning i nødvendigt omfang i de perioder, hvor der er behov for det indenfor normal arbejdstid.

4.1.1.10 Transporter

Transporterne omfatter tilkørsel af maskiner og materialer for arbejdets udførelse, idet transport af mandskab skønnes uden mærkbar betydning i områder med selv lav trafikbelastning. Transporter til og fra stationsarealerne i anlægsperioden er f.eks. materiel til byggepladsopbygning og skurby, jord til køreveje og terrænregulering, byggematerialer til fundamenter og teknisk udstyr som master og komponenter samt manøvrebygning.

Det er på nuværende tidspunkt ikke muligt at redegøre nærmere for mængden af materialer og transport. Behovet vil blive nærmere redegjort for i miljøvurderingen.

4.1.1.11 Håndtering af vand

Afledning af regnvand på terræn og regnvand fra stationsbygning sker ved inddragelse af forskellige LAR-løsninger. LAR (Lokal Afledning af Regnvand) vil således blive den foretrukne løsning til håndtering af vand på stationsområdet. Regnvand nedsiver passivt på stationsområdet, som befæstes med grus eller materialer, som er permeable.

I GIS-bygningen vil der blive indrettet velfærdsrum til ansatte der tilsær og servicerer anlægget. Sanitært spildevand ledes til septiktank.

4.1.2 Driftsfase

4.1.2.1 Arealer og rettigheder

Arealbehovet er i driftsfasen det samme som i anlægsfasen, bortset fra den midlertidige byggeplads.

4.1.2.2 Indblik til station

Der etableres beplantningsbælte hele vejen rundt om stationen, der skærmer for indkigget til stationen. Beplantningsbæltet bliver minimum 10 m bredt og beplantes med hjemmehørende, egnstypiske arter med en varierende højde og udtryk. De højeste stationskomponenter og bygningen, som bliver ca. 14 m høje, bortset fra lynfangsmasterne, der bliver ca. 30 m, vil være delvist skjult af beplantningsbæltet. Visualiseringer af kompenseringsstationen vil blive udarbejdet.

4.1.2.3 Støj

Der vil på stationen blive installeret støjende komponenter i form af kompenseringspoler i GIS bygningen. Støjemissionen forventes at stige med kompenseringspolernes opsætning, sammenlignet med støjniveauet i dag. Der vil i forbindelse med plangrundlaget blive udarbejdet en støjrapport for stationen og deri sikres det, at støjen vil være under grænseværdierne udsendt af miljøstyrelsen efter installation af nye kompenseringspoler.

4.1.2.4 Belysning

Der vil ikke være lys på stationsanlægget ved normal drift. Men ved tilsyn og eventuelt havari vil stationsområdet være oplyst på de tidspunkter, der er nødvendige for arbejdets udførelse.

4.1.2.5 Vedligeholdelse og tilsyn

Stationsanlægget vil som udgangspunkt være ubemandet, og der vil derfor ikke være jævnlig trafik til og fra området. I forbindelse med tilsyn vil der være let trafik til og fra stationsområdet.

4.1.3 Planlægning

Stationen planlægges anlagt på et areal uden eksisterende planlægning og vil kræve at der udarbejdes ny lokalplan samt kommuneplantillæg for at kunne realiseres.

4.1.3.1 Eksisterende planlægning

Der er ingen eksisterende lokalplaner i det planlagte område.

4.1.3.2 Fremtidig planlægning

I en ny lokalplan og kommuneplantillæg ønskes stationen sikret til det planlagte behov. I projektet udbygges og bygges modnes det fulde stationsareal med hegn, beplantning og regnvandshåndtering.

4.2 Ny koblingsstation ved POC

Den nye koblingsstation planlægges anlagt nær POC. Energinet planlægger at anlægge koblingsstation nord for Ringsbjerg. I umiddelbar nærhed til koblingsstationen planlægges en ny højspændingsstation, som tilslutningspunkt (POC) for koblingsstationen. Denne nye højspændingsstation (POC) ved Ringsbjerg håndteres i et andet projekt.

Der er to alternative placeringer for koblingsstationen indenfor et undersøgelsesområde, som vist på Figur 4-4.

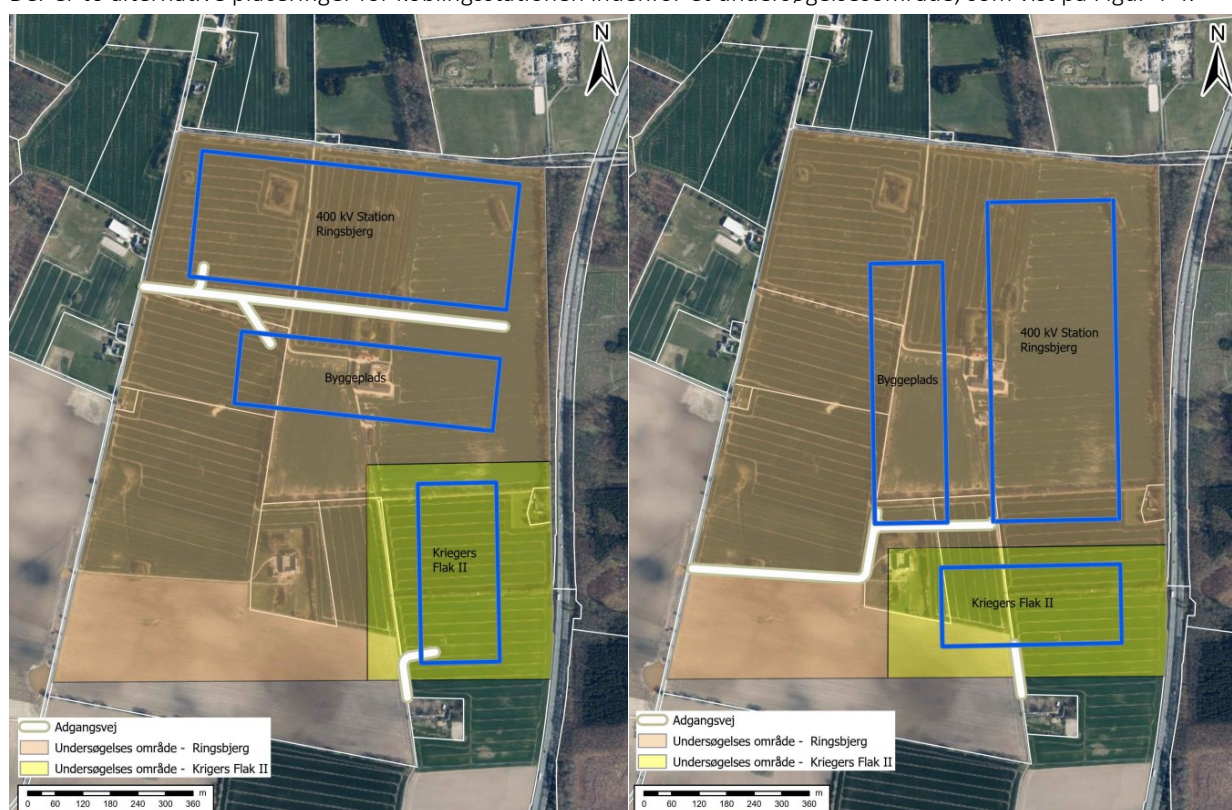

Figur 4-4. Undersøgelsesområdet (i alt ca. 20 ha) for ny koblingsstation i Køge Kommune er vist med gul farve for alternativ 1 (tv) og alternativ 2 (th). Undersøgelsesområdet for den nye højspændingsstation ved Ringsbjerg, som håndteres i et andet projekt, er vist med orange farve i begge alternativer. Arealbehovet til koblingsstationen udgør ca. 7,2 ha (400x180m).

Koblingsstationen vil have behov for et areal på ca. 7,2 ha. Ifølge aftale med Vejdirektoratet friholdes et areal på 100 m fra vejbyggelinjen. Vejdirektoratet har forhåndsgodkendt at et placeringsforslag, der ligger indenfor udlagt transportkorridor. En oversigtstegning kan ses på Figur 4-5.

Energinet anbefaler stationsplacering 2 (se Figur 4-5). Der udlægges et undersøgelsesområde for koblingsstationen på ca. 20 ha, som undersøges for den bedste placering af koblingsstationen på 7,2 ha. Indenfor undersøgelsesområdet skal der også bestemmes en placering for regnvandshåndtering til stationsarealet i form af en sivesø. Den endelige stationsplacering afhænger af indkomne bemærkninger i idéfasen.

Den nye koblingsstation vil indeholde følgende:

- Manøvrebygning til relæfelter mv
- Lynfangmaster (12-18) op til 30 m i højden
- Etablering af 4 stk. kompenseringsspoler
- 15 stk. felter for tilslutning af kabler, transformere, filtre og kompenseringsspoler.
- 2 stk. 220/400 kV transformere
- 2 stk. filtre.
- 2 stk. STATCOMS
- Adgangsveje og køreveje
- Kabelføringsveje mellem bygning og højspændingsanlæg mv.
- Montering af stativer, højspændingskomponenter inkl. interne forbindelser.
- Stålhegn omkring stationsarealet og et op til 10 m bredt beplantningsbælte.
- LAR-anlæg til nedsivning af overfladevand. Dette kan alternativt placeres udenfor stationens hegn.

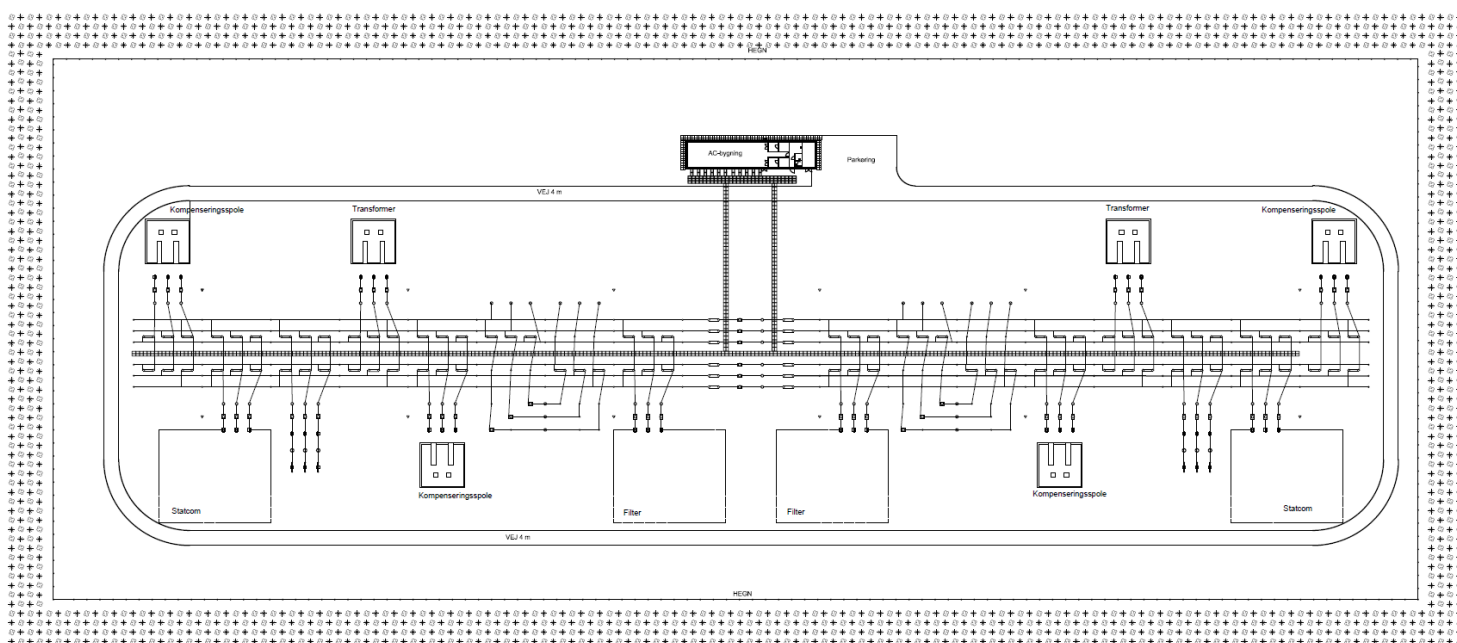

Figur 4-5 Oversigtstegning over koblingsstationen

4.2.1 Anlægsfase

4.2.1.1 Standardkomponenter på en højspændingsstation

I det følgende er beskrevet standard stationskomponenter og anlæg for en AIS-station. AIS står for Air Insulated Switch-gear. Alle afbrydere, adskillere, måleudstyr og samleskinner er separate komponenter, som opstilles på egne fundamenter og forbindes med frit hængende elektriske ledere, i samme stil som der anvendes på luftlinjer.

Da man udnytter den atmosfæriske lufts isolationsevne, er det nødvendigt at overholde sikkerhedsafstande mellem de enkelte komponenter af hensyn til person- og anlægssikkerhed. Sammen med et AIS-anlæg etableres en separat bygning, som indeholder egenforsyningsanlæg, relæbeskyttelse- og kommunikationsudstyr o.l.

4.2.1.1.1 Samleskinne og koblingsfelt

Et felt består af en række komponenter såsom afbrydere, adskillere og måleudstyr. En kabelforbindelse tilsluttes højspændingsstationen i et felt, og strømmen kan transmitteres videre til andre systemer via samleskinnen på tværs af felterne. Et koblingsfelt på samleskinnen muliggør udkobling af dele af samleskinnen under vedligehold.

4.2.1.1.2 Kompenseringspole

En kompenseringspole kompenserer for reaktiv effekt, der genereres i kabler og giver anledning til spændingsstigninger. Kompenseringspolen er nødvendig for at kunne holde spændingen indenfor de tilladte grænser for variationer i spændingen.

4.2.1.1.3 Transformer

En transformer omformer strømmen til andre spændingsniveauer, hvorved der kan skabes forbindelse imellem flere elektriske systemer med forskellige spændingsniveauer i elnettet.

4.2.1.1.4 Filter

Filtre er nødvendige på kabelstrækninger, hvor spændingskvaliteten kan blive for dårlig (for stort indhold af overtoner, idet disse kan forstærkes pga. sammensætningen af kabler, spoler og transformere).

4.2.1.1.5 STATCOM

Statisk synkronkompensator er en reaktiv kompenseringsenhed, der anvendes på transmissionsnet til at regulere spændingen. Den anvender effektelektronik til spændingsreguleringen.

4.2.1.1.6 Lynfangsmaster

En lynfangsmast er en høj gitterkonstruktion i metal, der har til formål at beskytte felter og komponenter på en højspændingsstation mod lynnedslag. De placeres med en vis afstand på stationsarealet og de er højere end de øvrige dele af højspændingsstationen typisk op til 30meter.

4.2.1.1.7 Fundamenter

Alle udendørs eltekniske komponenter og manøvrebygningen opføres på støbte fundamenter. Fundamenterne under de eltekniske anlæg er oftest pladefundamenter, med en lille synlig del over terræn, og en større plade under terræn, som kan modstå sideværts træk i elkomponenten.

4.2.1.1.8 Kabler

Kabler på en station forbinder de enkelte komponenter på stationen. Kablerne kan føre såvel højspænding, som lavspænding, og kan desuden være fiberkabler.

4.2.1.2 Manøvrebygning

Bygningen opføres på støbt fundament med facade i mursten. Bygningens højde vil maksimalt blive 6 meter til tagryggen. Manøvrebygningen er opvarmet og rummer udover manøvreanlægget også velfærdsfaciliteter til det personale, som arbejder på stationen under drift. Bygningen skal derfor tilsluttes vand og kloak.

4.2.1.3 Trådhegn

Koblingsstationen bliver indhegnet med trådhegn for at hindre adgang til stationsområdet. Langs trådhegnet er der brug for en bræmme både indvendig og udvendig, for at kunne slå græsset og vedligeholde hegnet. Hegnet er op til 3 m højt og opføres på faste jern eller beton pæle. Der etableres adgangsport i hegnet.

4.2.1.4 Beplantningsbælte

For at skærme for indblikket til stationen etableres et beplantningsbælte. Beplantningen består af hjemmehørende danske arter af træer og buske, som er valgt ud fra forholdene i det område stationen er placeret på. Beplantningens skærmende effekt vil først reelt have en effekt i løbet af 5-10 år, når den er vokset til.

4.2.1.5 Arealbehov

Den nye koblingsstation vil have behov for et areal på ca. 7,2 ha. Der er i anlægsfasen desuden behov for en byggeplads udenfor stationsområdet.

4.2.1.6 Byggeplads

Byggepladsen skal etableres med stabilgrus eller køreplader. Byggepladsen skal dimensioneres, så der er plads til velfærdsfaciliteter, mødeskur, P-pladser og materialeoplag, der svarer til det arbejde, der i forhold til tidsplanen skal udføres på byggepladsen samtidig.

4.2.1.7 Maskiner til anlægsarbejdet

Det præcise behov for maskinel kan ikke fastlægges på nuværende tidspunkt, men baseret på erfaringer fra tidligere projekter er de nedenstående et kvalificeret bud:

- 1 gravemaskine, 7 til 32 tons
- 2 rendegravere/minigravere
- 1 lastbil/dumper
- 1 gummiged
- 1 traktor med kran/lastbil med kran
- 1-2 personlifte
- 1 rammemaskine

De angivne maskiner vil ikke nødvendigvis blive anvendt kontinuerligt igennem anlægsarbejdet, men kun på de tidspunkter, hvor deres tilstedeværelse er påkrævet. De anvendte maskiner har en støjemission på samme niveau som almindelige entreprenør- og landbrugsmaskiner.

4.2.1.8 Varighed

Anlægsarbejderne vil blive udført ifølge de berørte kommuners forskrifter for midlertidige bygge- og anlægsaktiviteter indenfor normal arbejdstid, som på hverdage typisk er kl. 07-18 og lørdage kl. 07-14. Dog kan kommunernes forskrifter for støj angive et andet og mere begrænset tidsrum samt andre støjkrav.

Der arbejdes på den nye koblingsstation igennem hele projektets anlægsperiode Q1 2027 - Q4 2029.

4.2.1.9 Belysning

Der etableres byggepladsbelysning i nødvendigt omfang i de perioder, hvor der er behov for det indenfor normal arbejdstid.

4.2.1.10 Transporter

Transporterne omfatter tilkørsel af maskiner og materialer for arbejdets udførelse, idet transport af mandskab skønnes uden mærkbar betydning i områder med selv lav trafikbelastning. Transporter til og fra stationsarealerne i anlægsperioden er f.eks. materiel til byggepladsopbygning og skurby, jord til køreveje og terrænregulering, byggematerialer til fundamenter og teknisk udstyr som master og komponenter samt manøvrebygning.

Det er på nuværende tidspunkt ikke muligt at redegøre nærmere for mængden af materialer og transport. Behovet vil blive nærmere redegjort for i miljøvurderingen.

4.2.1.11 Håndtering af vand

Afledning af regnvand på terræn og regnvand fra stationsbygning sker ved inddragelse af forskellige LAR-løsninger. LAR vil således blive den foretrukne løsning til håndtering af vand på stationsområdet. Regnvand nedsiver passivt på stationsområdet, som befæstes med grus eller materialer, som er permeable.

4.2.2 Driftsfase

4.2.2.1 Arealer og rettigheder

Arealbehovet er i driftsfasen det samme som i anlægsfasen, bortset fra den midlertidige byggeplads.

4.2.2.2 Indblik til station

Energinet etablerer beplantningsbælte hele veje rundt om stationen, der skærmer for indkigget til stationen. Beplantningsbæltet bliver minimum 10 meter bredt og beplantes med hjemmehørende, egnstypiske arter med en varierende højde og udtryk. De højeste stationskomponenter, som bliver ca. 14 meter høje, bortset fra lynfangsmasterne, der bliver ca. 30 meter, vil være delvist skjult af beplantningsbæltet. Visualiseringer af kompenseringstationen vil blive udarbejdet.

4.2.2.3 Støj

Der vil på stationen blive installeret støjende komponenter i form af kompenseringsspoler, filtre og STATCOMS. Støjmissionen forventes at stige med komponenternes opsætning, sammenlignet med støjniveauet i dag. Der vil i forbindelse med plangrundlaget blive udarbejdet en støjrapport for stationen og deri sikres det at støjen vil være under grænseværdierne udsendt af miljøstyrelsen efter installation af nye komponenter.

4.2.2.4 Belysning

Der vil ikke være lys på stationsanlægget ved normal drift. Men ved tilsyn og eventuelt havari vil stationsområdet være oplyst på de tidspunkter, der er nødvendige for arbejdets udførelse.

4.2.2.5 Vedligeholdelse og tilsyn

Stationsanlægget vil som udgangspunkt være ubemandet, og der vil derfor ikke være jævnlig trafik til og fra området. I forbindelse med tilsyn vil der være let trafik til og fra stationsområdet.

4.2.3 Planlægning

Stationen planlægges anlagt på et areal med eksisterende planlægning og vil kræve, at der udarbejdes ny lokalplan samt kommuneplantillæg for at kunne realiseres.

4.2.3.1 Eksisterende planlægning

Den nye højspændingsstation berører Fingerplan 2019 med planlægning for Transportkorridorer (kortbilag N) og herunder infrastruktur (Figur 4-6).

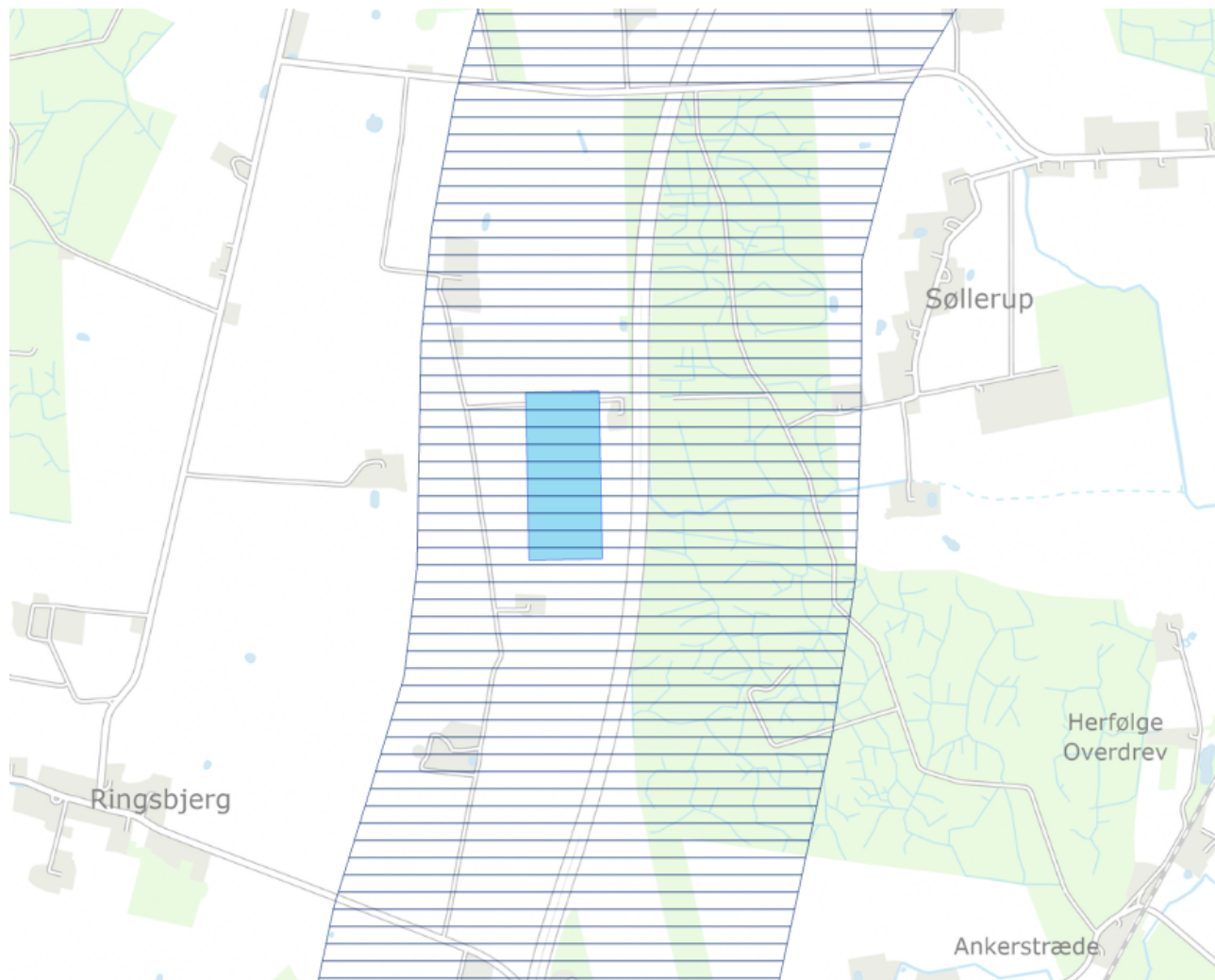

Figur 4-6 Fingerplan 2019 Transportkorridorer er vist med blå skravering. Koblingsstation for alternativ 1 vist som blå firkant.

4.2.3.2 Fremtidig planlægning

I en ny lokalplan og kommuneplantillæg ønskes stationen sikret til det planlagte behov. I selve projektet udbygges og byggemodnes det fulde stationsareal med hegn, beplantning og regnvandshåndtering.

5. Tidsplan

Projektet planlægges gennemført i perioden 2027 til 2029 efter nedenstående hovedtræk:

- Anlægsperiode kabelanlæg Q1 2027 – Q4 2029
- Anlægsperiode stationer Q1 2027 – Q4 2029

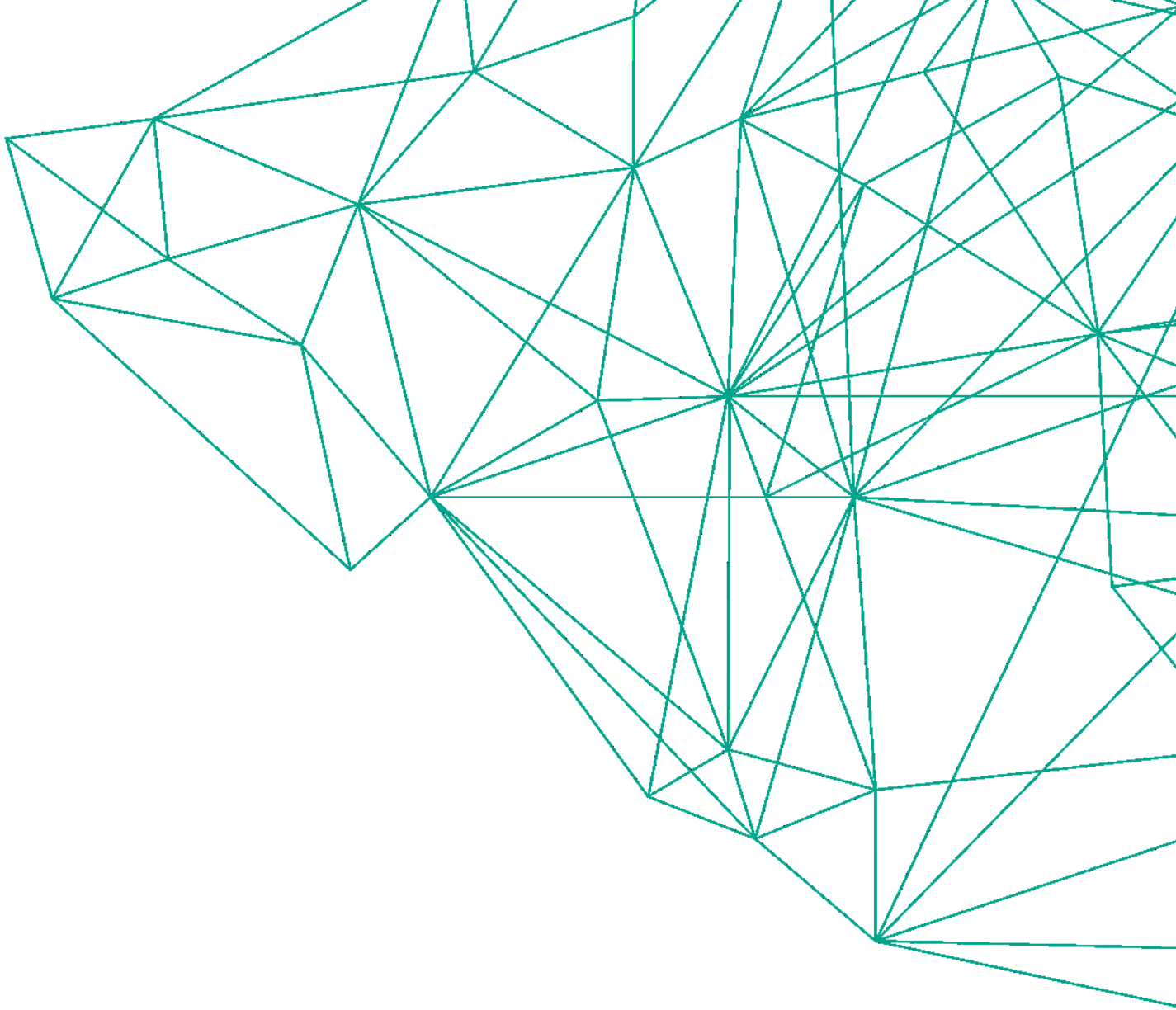

ENERGINET
Eltransmission

Energinet
Tonne Kjærsvej 65
DK-7000 Fredericia

+45 70 10 22 44
info@energinet.dk

KOLOFON

Dato: 28. maj 2024